

REALES ALCÁZARES DE SEVILLA

Cuaderno del Alumno - 8 a 10 Años



GABINETE
PEDAGOGICO
DE BELLAS ARTES.
-SEVILLA-



JUNTA DE ANDALUCIA

REALES ALCAZARES DE SEVILLA

LA VIEJA DEL CANDILEJO

Ocurrió en Sevilla, por los años en que reinaba el rey «justiciero» don Pedro I de Castilla. En una noche oscura, uno de los más retorcidos callejones de la ciudad sirvió de trágico escenario a un turbio suceso. Dos caballeros cruzaron sus aceros y, tras breve lucha, uno de ellos cayó con el pecho atravesado. Entre la sangre que teñía sus labios, escapaba la vida, y el alma se asomaba en su postrera* angustia: «¡Dios me valga!» «¡Muerto soy!». El rumor de la lucha atrajo hacia uno de los ventanales que daban a la calle a una buena mujer, vieja, arrugada y huesuda que, con terror en el semblante* y la oración en los labios, asomó su rostro e intentó alumbrar la escena con la débil luz de un candil. Y pudo ver al moribundo cuyo cuerpo ensangrentado se estremecía



en las últimas convulsiones* y junto a él a otro caballero de negras vestiduras que aún empuñaba su espada, tinta en sangre. El matador contemplaba con sombrío gesto a su postrado* rival, cuando en su semblante vino a dar de lleno la macilenta* luz del candil de la curiosa vieja. Cubrió su cara rápidamente el vencedor y se alejó con paso tranquilo como de hombre que nada teme. Y al andar, oíase el ruido especial que produce las choquezuelas* y demás huesos del cuerpo al chocar. Muy característico de algún personaje conocido debía ser tal sonido, pues, al oírlo, la vieja soltó su candil, que se apagó al caer en el suelo de la calleja, y cerró de golpe el ventanuco.

Y la mujer, hundiendo su rostro entre las manos, imploraba:

«¡Sálvame, Virgen de los Reyes!»

Parecía temer alguna imprevista desgracia.

Amaneció el otro día. El Alcalde mayor* de Sevilla traspuso las regias puertas del alcázar sevillano y se presentó ante el joven rey Don Pedro I; dobló ante él su rodilla y humilló su noble cabeza, encadenada en el leal servicio de la corona.

«Y bien, decía Don Pedro, ¿has de soportar tal injusticia en mi reino?. ¿Que aparezca un hombre muerto en medio de la calle y aún no está preso el matador!».

«Señor, dijo el alcalde, mis pesquisas* han sido inútiles. El asunto es misterioso. Ya sabéis que los judíos, los moros... En sus barrios... Yo sospecho...».

« Y ¿Por qué sospechar? ¿No tenéis un testigo? ¿No habéis encontrado un candil?. Buscad a su dueño y exigidle que os diga quién es el reo*. Y andad presto, si no queréis que ruede vuestra cabeza».

Salió tembloroso el alcalde. Y Don Pedro marchó tras él y se dirigió a las alcándaras*, donde se entretuvo con sus halcones y sus azores. Luego salió a pasear a caballo. Y llegada la noche, salió por un postigo secreto, envuelto en negras ropas, al cinto su espada del mejor acero toledano. Deambuló* por las oscuras callejas.

En tanto, en la cárcel se desarrollaba una dramática escena. El alcalde tomaba declaración a la vieja del candilejo, que, aterrada y sin fuerzas para hablar, oponía a todas las preguntas tenaz mutismo*.

Los sayones* la insultaban y amenazaban y hacían chirriar espantosamente el potro* en que aguardaba feroz tormento a la desventurada. A pesar de todo, la vieja nada decía, sino que, entre gritos lastimeros, protestaba: «Nada vi ni oí. El candil no es mío. Nada sé...».

Un desconocido penetró en tal momento en la sala, y oculto tras un pilar*, contemplaba la penosa escena.

«Confesad, buena vieja, exigió el alcalde, ¿quién es el asesino?».

«¡Nada sé!», insistió la infeliz, «¡Llevala al tormento!» gritó, exasperado el alcalde.

Prepararon los garfios y carruchas y arrastraron a la cuitada* hasta el potro, y bajo la apergaminada piel*, los huesos chasquearon* de modo impresionante.

Vencida por el dolor, suspiró la anciana: «Tener piedad... Dejadme, que yo lo diré...».



Por un instante, se suspendió el tormento y se oyó la voz de la mujer: «Fue el rey quien lo mató...»

Un silencio temeroso acogió sus palabras. Y el desconocido avanzó hacia el centro de la sala y se descubrió. Era Don Pedro. Helados de terror los presentes apenas si acertaron a doblar la rodilla ante su señor. Avanzó el monarca hacia la testigo y sacando del pecho una bolsa con cien monedas de oro, se la entregó, al tiempo que decía: «Verdad ha dicho esta mujer. Y al que dice la verdad, el cielo le protege y la justicia le ampara. Vete, pues, en paz y nada temas. En cuanto a mí, yo soy el matador de ese hombre. Pero al rey sólo Dios puede juzgarle».

Mas el rey justiciero quiso hacer justicia de sí mismo y, así, ordenó a un privado suyo que pusiera en la misma esquina en que tuvo lugar el trágico desaffo una efigie* de la cabeza real, que parecía, en la oscuridad siniestra del recodo, la cabeza de un ajusticiado.

Y aún hoy podemos ver tal efigie en la calle denominada «Cabeza del Rey Don Pedro».



La leyenda de la vieja del candilejo ha sido extraída de «Leyendas de Andalucía». Editorial Labor. Barcelona, 1984.

Hace mucho tiempo, exactamente en **1355**, vivía en **Sevilla** un rey cristiano, **Don Pedro**, al que conocían como «**El Cruel**» y en **Granada** otro musulmán llamado **Mohamed**.

Ambos eran poderosos, vecinos y amigos. Pero, mientras

el cristiano vivía en una alta y fría fortaleza, conquistada por sus abuelos a los musulmanes...

... el adorador de Alá se rodeaba de bellos jardines y preciosos salones.

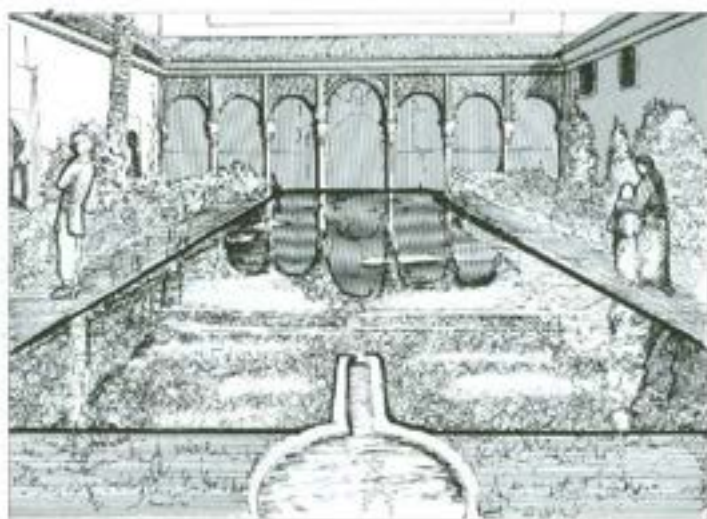

El rey **Pedro** anhelaba los palacios de su amigo y vasallo **Mohamed** y un día decidió construir otro semejante.

Como no tenía arquitectos capaces de hacerlo, solicitó la colaboración del rey granadino, el cual envió sus mejores alarifes y albañiles.

¿Cómo se llamaba el rey cristiano?

..... ¿en qué ciudad vivía?

.....

¿Cómo se llamaba el rey musulmán?

y ¿dónde vivía?



ALCAZAR DE SEVILLA

RECONSTRUCCION IDEAL EPOCA MUSULMANA (SIGLO XII)

En el dibujo puedes ver cómo era el alcázar cuando vivían en él los reyes musulmanes. El recuadro indica el lugar donde **Don Pedro** construirá su palacio.

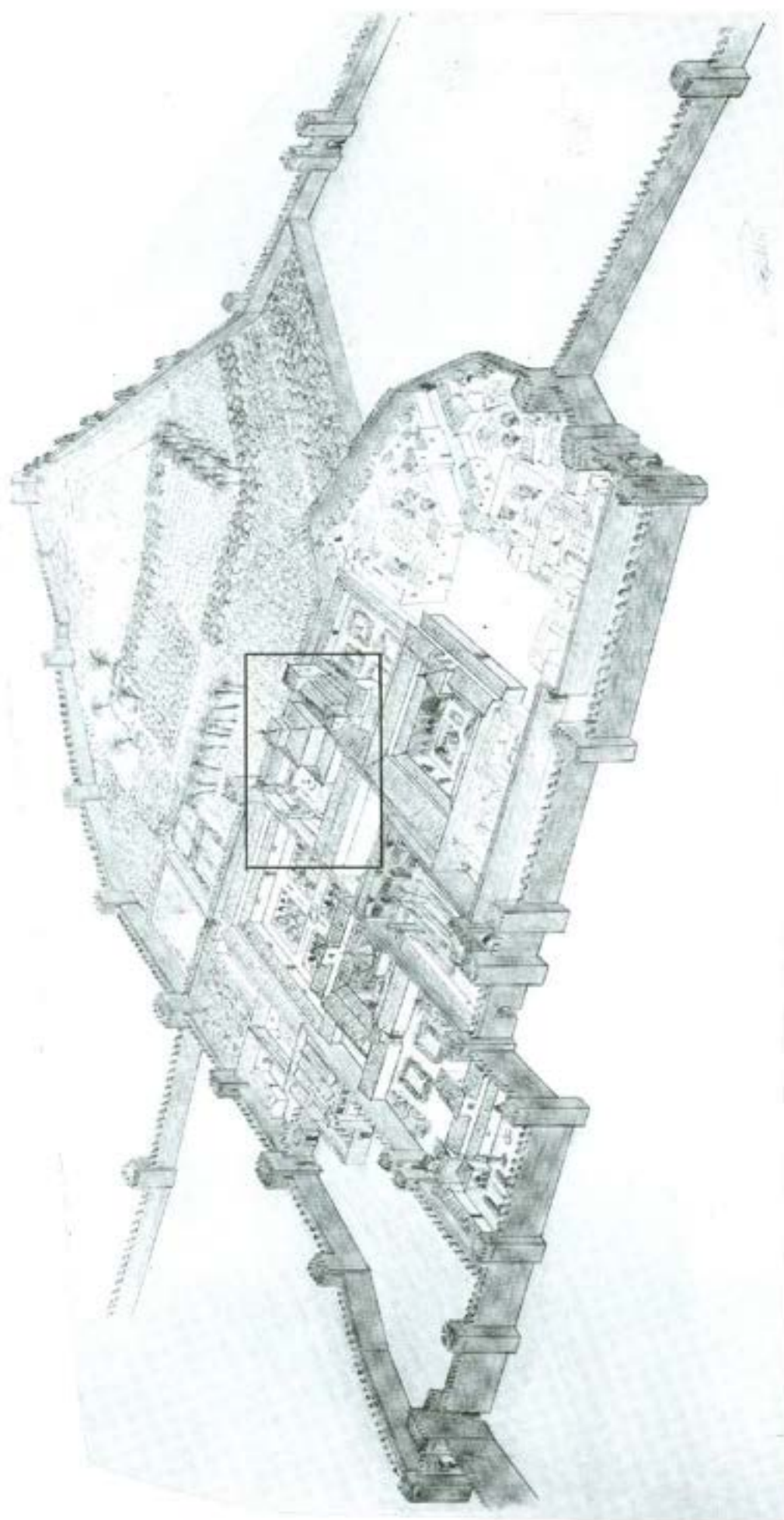

En una obra de tales dimensiones se necesita la colaboración de muchos albañiles y artesanos.

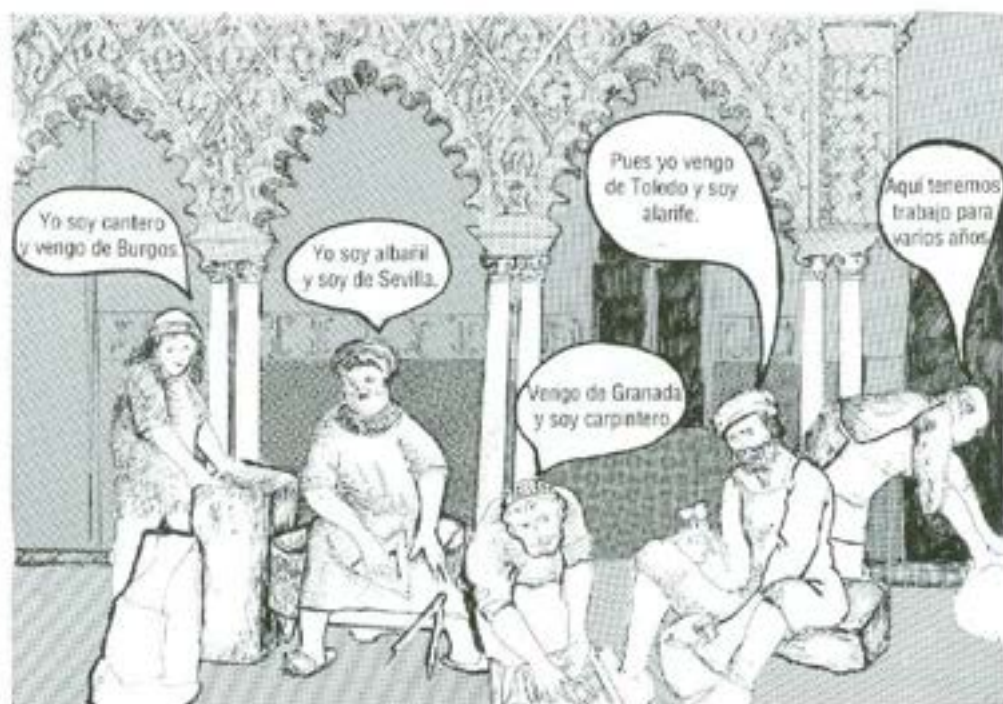

Escribe los lugares de origen de los albañiles, alarifes y artesanos que se disponen a construir el nuevo palacio:

G

B

T

S

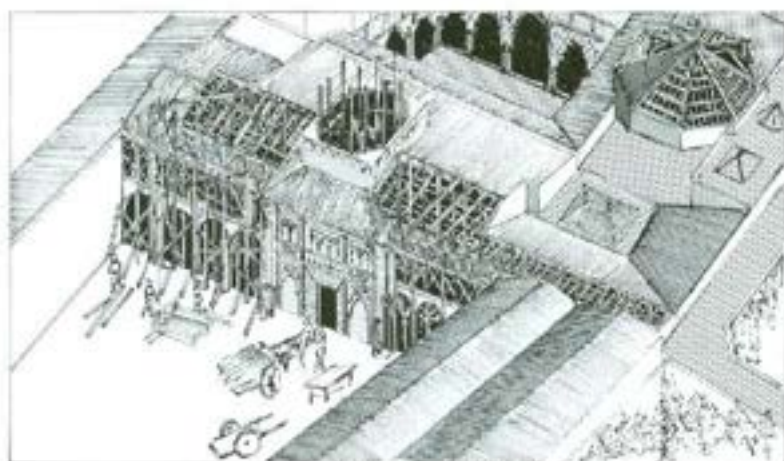

Como el alcázar antiguo tenía muchas dependencias, se empezó por remodelar algunas de ellas para dejar el sitio necesario para las nuevas construcciones aprovechando algunos muros que estaban en buen estado.

Como hemos visto se trataba de levantar un **palacio dentro del alcázar**. Tales eran las dimensiones del recinto amurallado.

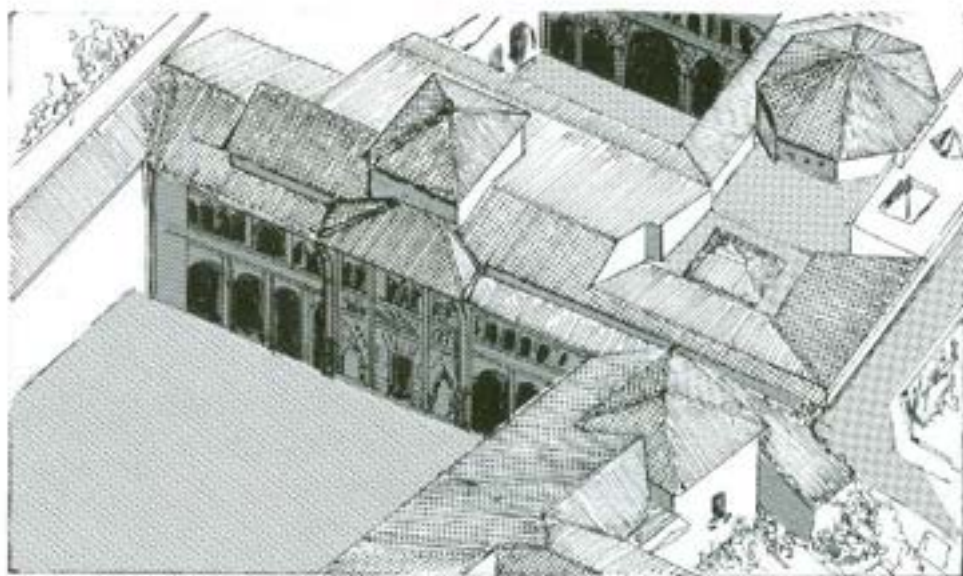

Pocos años más tarde, el palacio queda terminado.

¿Se tiran las murallas?

- SI, porque no cabe el palacio
- NO, porque el palacio nuevo es más pequeño que el Alcázar
- NO, porque el nuevo palacio pasa por debajo de la muralla

En los siglos siguientes, reyes e instituciones ordenaron nuevos derribos y construcciones.

Nosotros ordenamos la construcción de la Casa de la Contratación.

El rey Carlos III me encargó la remodelación del Patio de Crucero.

El Ayuntamiento me eligió para la restauración de las partes más dañadas.



¡Hola amigos!
Me llamo Sancho y soy un escudero del rey.
Me han encargado que os enseñe
el palacio de mi señor Don Pedro.

Antes de entrar os llamo
la atención sobre las altas
murallas que fueron construidas
por los musulmanes.

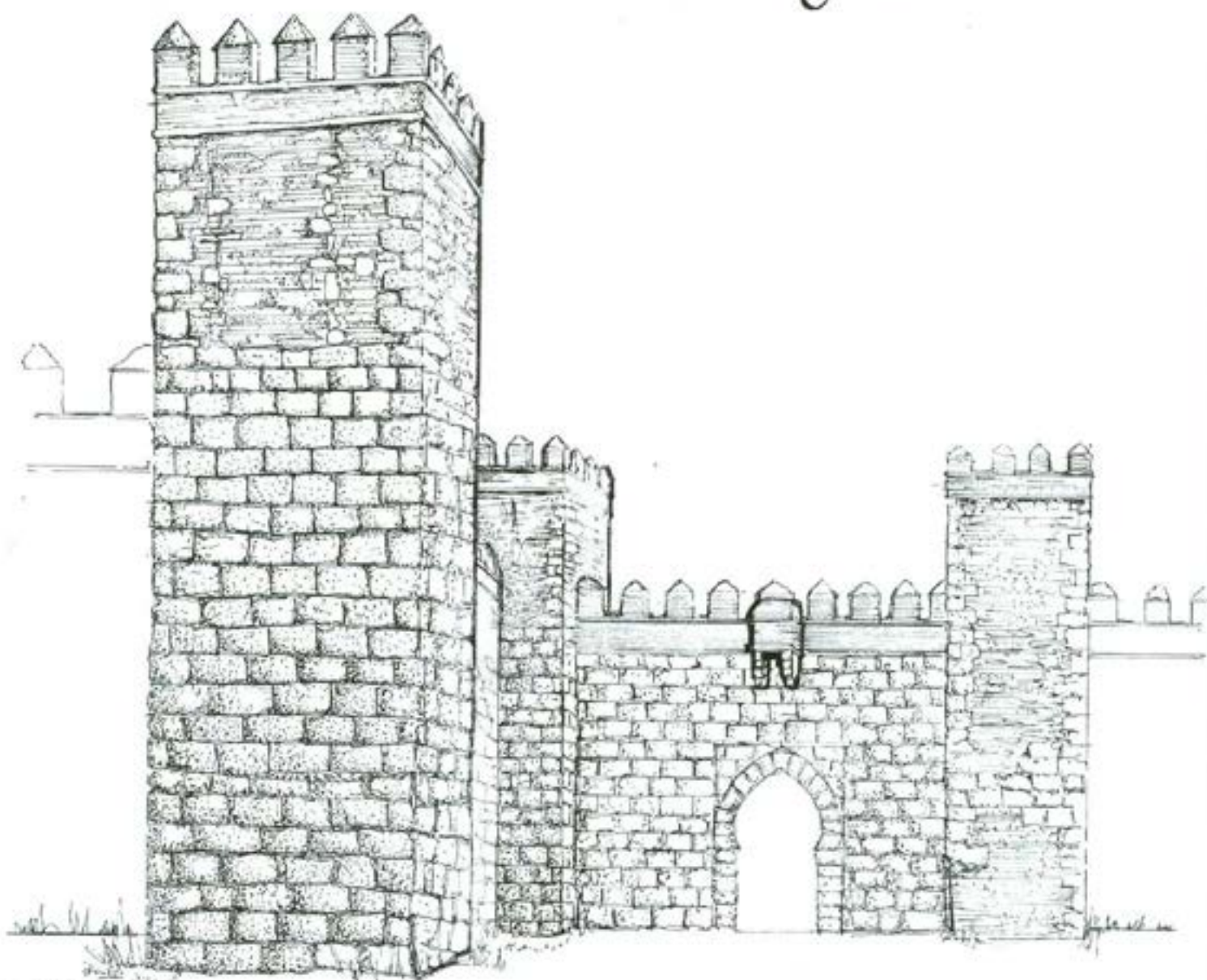

¿Te atreves a escribir estos nombres en sus sitios correspondientes?

Torre, Almena, Matacán*, Tapial*, Sillar*.



Ahora pasemos al "Patio de la Montería".

¿Recuerdas los personajes que querían trabajar en la construcción del nuevo palacio?

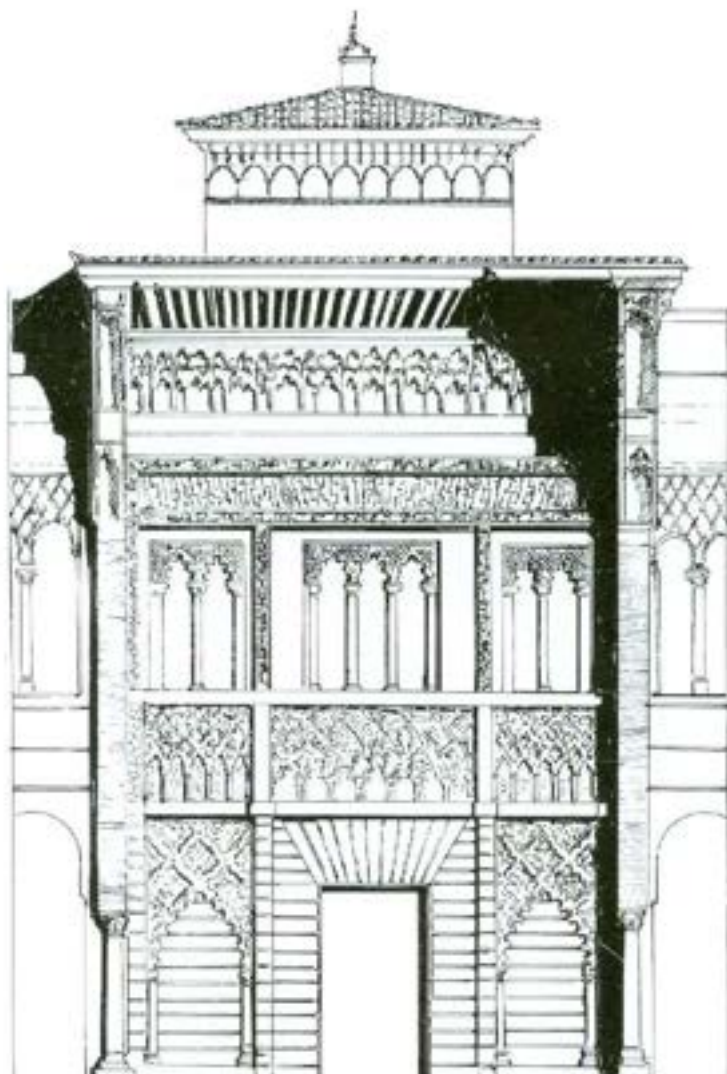

Me ha quedado un alero magnífico.



Espero que te gusten mis ventanas.



¿Verdad que los arcos entrelazados resultan muy bonitos?



Relaciona las partes de la fachada con sus constructores. Traza una línea uniendo las citadas partes con los lugares de origen de sus artesanos.

- | | |
|---------|--------------------|
| Granada | Ventanas |
| Sevilla | Alero* |
| Toledo | Arcos Entrelazados |

Completa la leyenda que se puede ver en el centro de la fachada. Si no consigues leerla completamente pide ayuda a tu maestro.

ALTO Y NOBLE Y MUY PODEROSO Y MUY CONQUERIDOR DON-----POR LA GRACIA DE -----REY DE CASTILLA Y DE LEON MA
 EL MUY  NDO FACER
 ESTOS ALCAZARES Y ESTOS -----Y ESTAS PORTADAS QUE FUE HECHO EN LA ERA DE MILL ET CUATROCIENTOS Y DOS

¿De dónde era rey D. Pedro?

- De León y de Portugal
- De Castilla y de León
- De Castilla y de Francia

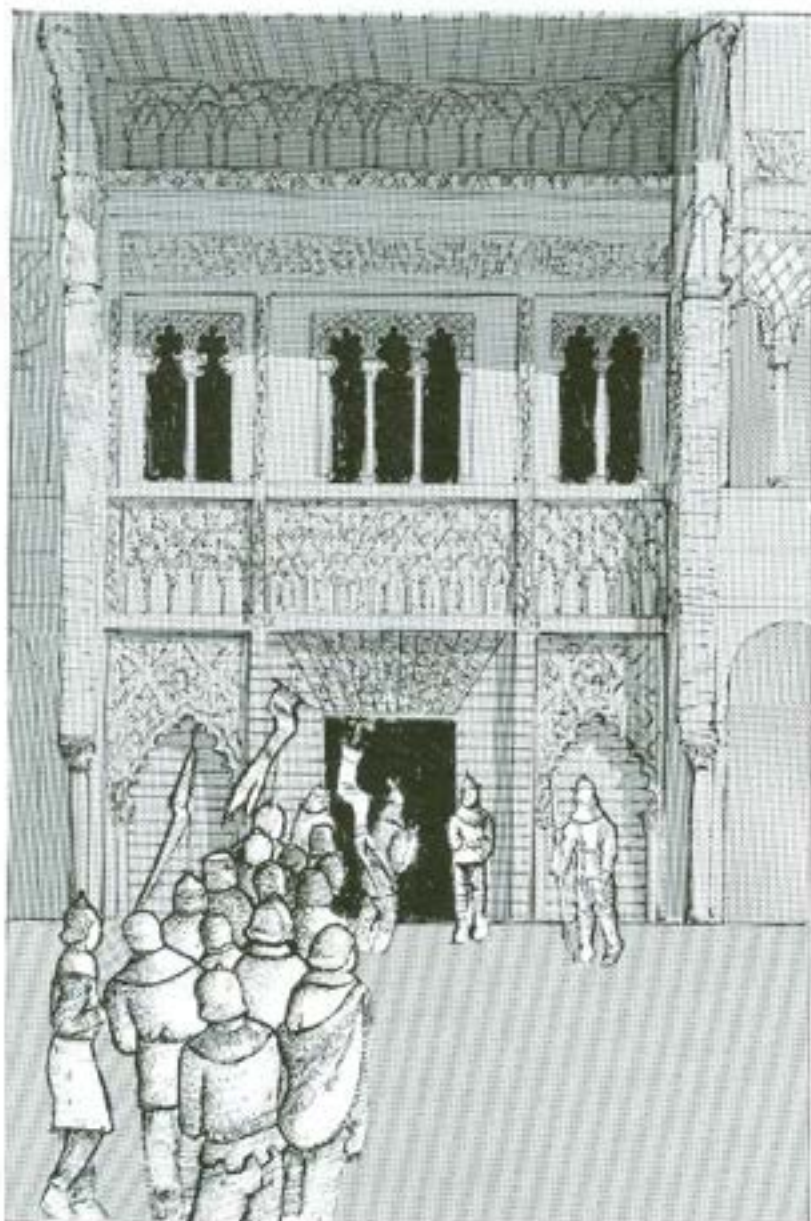

Una vez terminado el palacio, **Pedro I el Cruel**, que así le llamaban sus súbditos, se enorgullecía de recibir a los embajadores de otros reinos en tan magníficas estancias.

Entremos nosotros también.



Los embajadores* y sus comitivas se dirigen, con el maestro de ceremonias al frente, hacia el «Patio de las Doncellas».



Haz tú con tu grupo el mismo itinerario.

Para llegar al patio has tenido que doblar:

- a la izquierda y luego a la derecha
- a la derecha y luego a la izquierda
- a la izquierda y luego a la izquierda

Esta costumbre de cuidar celosamente la intimidad de la casa la tomó mi señor de sus vecinos los musulmanes.





Ya estás en el Patio de las Doncellas. Debes saber que ha sufrido varias reformas desde que fue construido por mi señor.

Lee el texto y tacha lo que no corresponda.

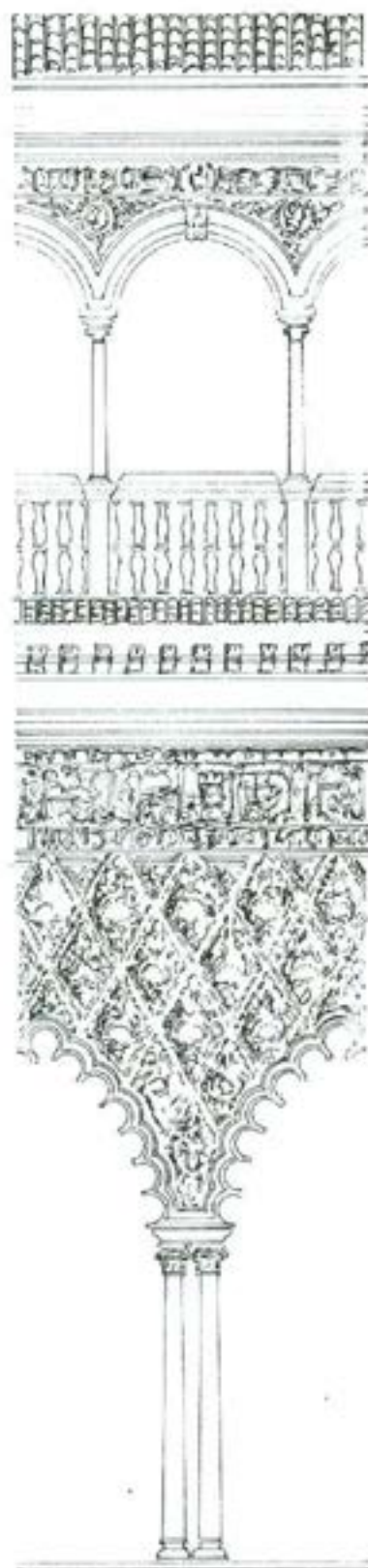

El patio se halla rodeado de una

galería porticada*	que
un muro	

se sostiene sobre

postes	colocadas de	dos en dos	
columnas		cuatro en cuatro	

en las que descansan bellos arcos

lisos	
lobulados*	

Sobre los arcos corre un friso* con varios escudos con un león

un águila con dos cabezas

dos columnas

, que simbolizan los reinos de

un castillo

una granada

Castilla (un castillo), León (un león) y el Imperio (un águila y las columnas).

La planta alta presenta una galería con columnas que

soportan arcos

lisos	entre los cuales pueden verse	32	
lobulados		12	

tondos* que representan cabezas de

hombres	.
mujeres	
niños	

Por último, todo se cubre con un tejado de teja

plana	.
curva	

La pared interior de la galería tiene un zócalo hecho de alicatado*. Pídele a tu profesor que te explique en qué consiste un alicatado.

En el patio se ha representado varias veces la mano de Fátima. Encuéntrala, indica su lugar en el dibujo y pregúntale a tu profesor sobre su significado.



Al fondo del patio, tras unas magníficas puertas, se halla el «Salón de Embajadores».

En él esperaba el rey, junto a su corte, la llegada de los embajadores.

Como has podido comprobar este Salón es una joya de la arquitectura.

Rellena esta viñeta con lo que hayáis pensado o comentado al entrar en el Salón.



Ahora te propongo algunos ejercicios de observación



Circular

¿Cómo es el Salón? Cuadrado

Rectangular

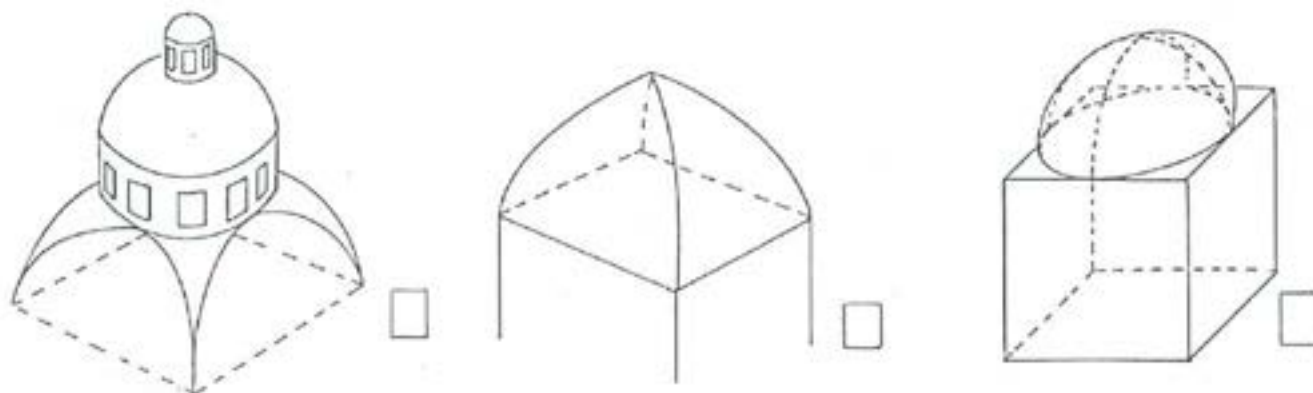
¿A qué estructura corresponde?



En efecto, como ya sabes, en la construcción del palacio trabajaron artesanos musulmanes, quienes recogieron del mundo antiguo que el **cuco**  era símbolo de la tierra, mientras que la **semiesfera**  era símbolo del cielo. Así al representarlos juntos se pretendía simbolizar el universo.

De esta forma, el rey sentado en su trono, podía sentirse como

- el rey del cielo
- el rey del universo
- el rey de la tierra

Ahora un pequeño ejercicio de recuerdo. Ya sabes lo que es un alicatado. Pues bien, ahora señala con una X los alicatados que puedes ver en este Salón (uno de ellos no está).

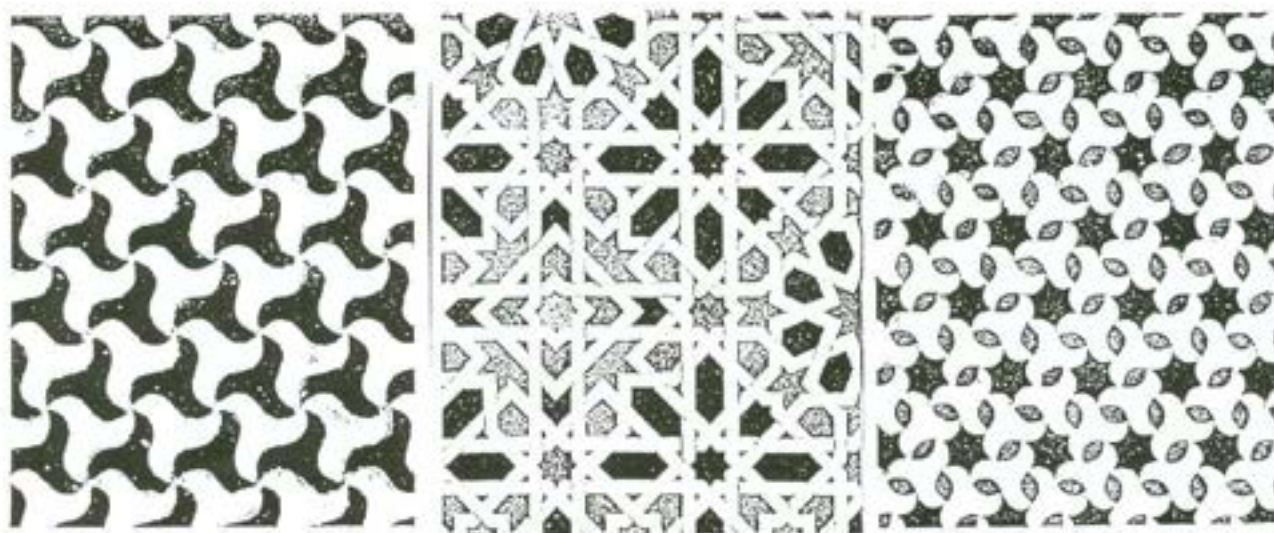

El rey y su familia tenían sus aposentos en otras habitaciones del palacio.

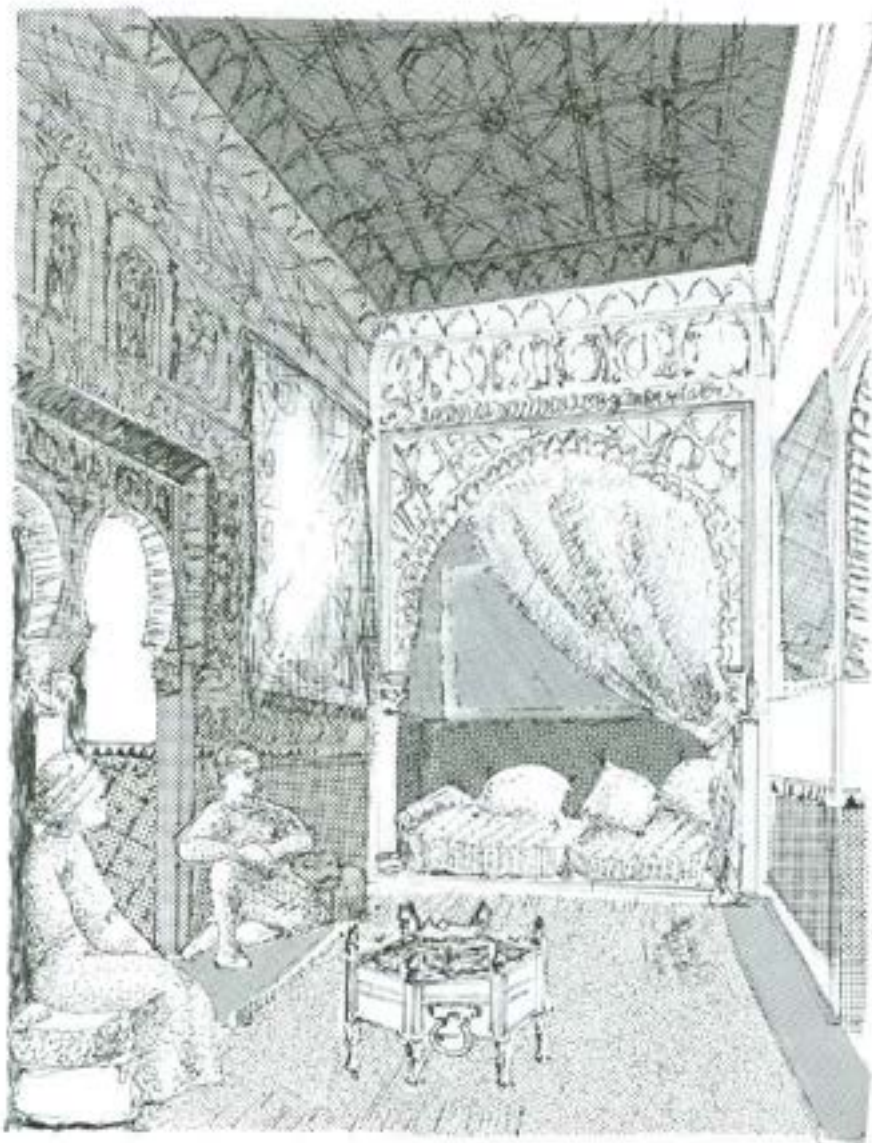

Sólo una de las habitaciones ha logrado llegar a nuestros días intacta: el llamado «Dormitorio de los Reyes Moros».

Para el clima de Sevilla, ¿qué sensación experimentas al entrar en estas habitaciones?

frío

calor

Mira el dibujo y verás como se defendían del frío invierno.

La visita al palacio ha concluido. Con ella nos hemos acercado a la vida de un palacio de la Edad Media.

¿Te gustaría vivir en él? ¿Por qué?

¿Qué te ha gustado más?

¿Te parece bien que nuestras autoridades se preocupen de su conservación?

Pues creo que ha sido una visita muy provechosa.

Sí, pero mi señor no pudo disfrutarlo mucho tiempo porque fue asesinado poco después.

Debió ser una gran pena porque es el palacio más bonito que he conocido.

Ha sido una suerte que se haya conservado. Muchas veces temí que lo destruyeran totalmente, en especial tras los incendios que sufrió.

Ya no debes preocuparte más, porque tanto mis compañeros como yo no vamos a permitir que destruyan ni éste ni más edificios de valor.

Me alegra escuchar eso. Espero verte otra vez.

Desde luego. Adiós.

Adiós.

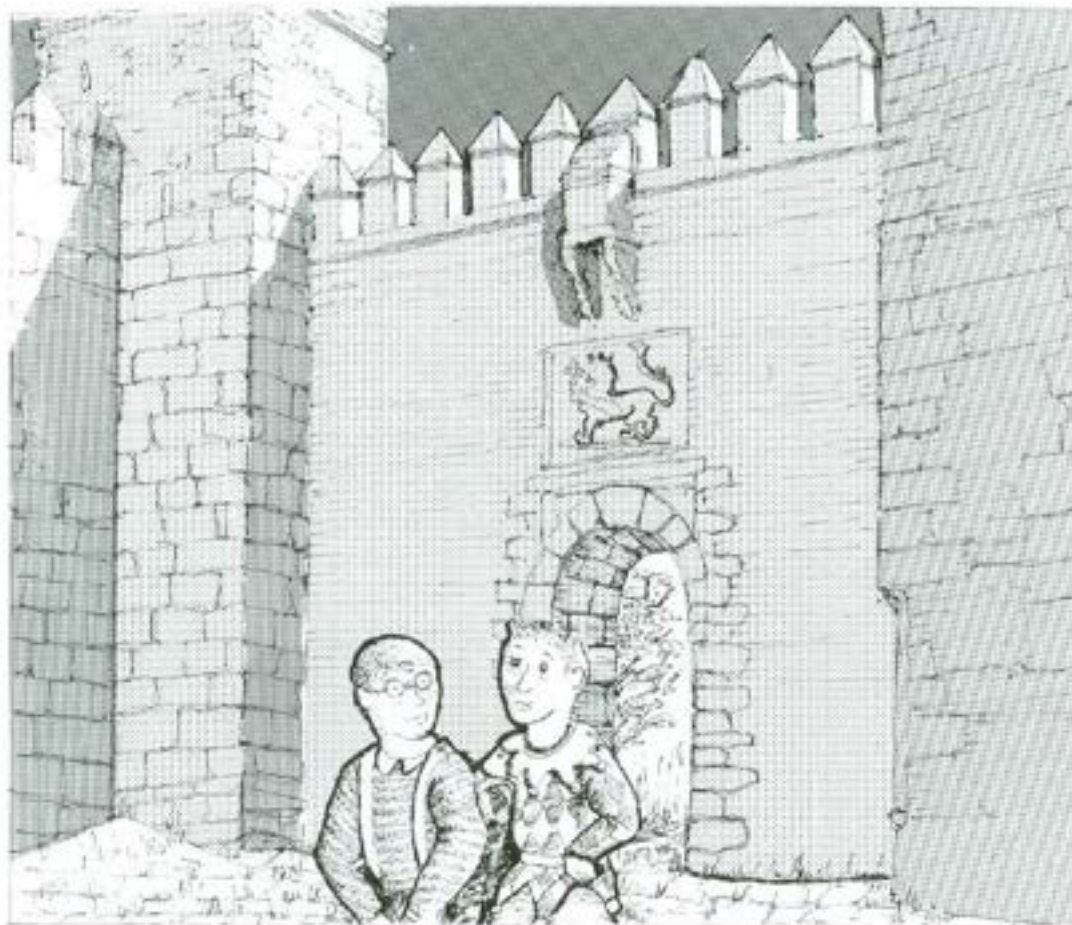

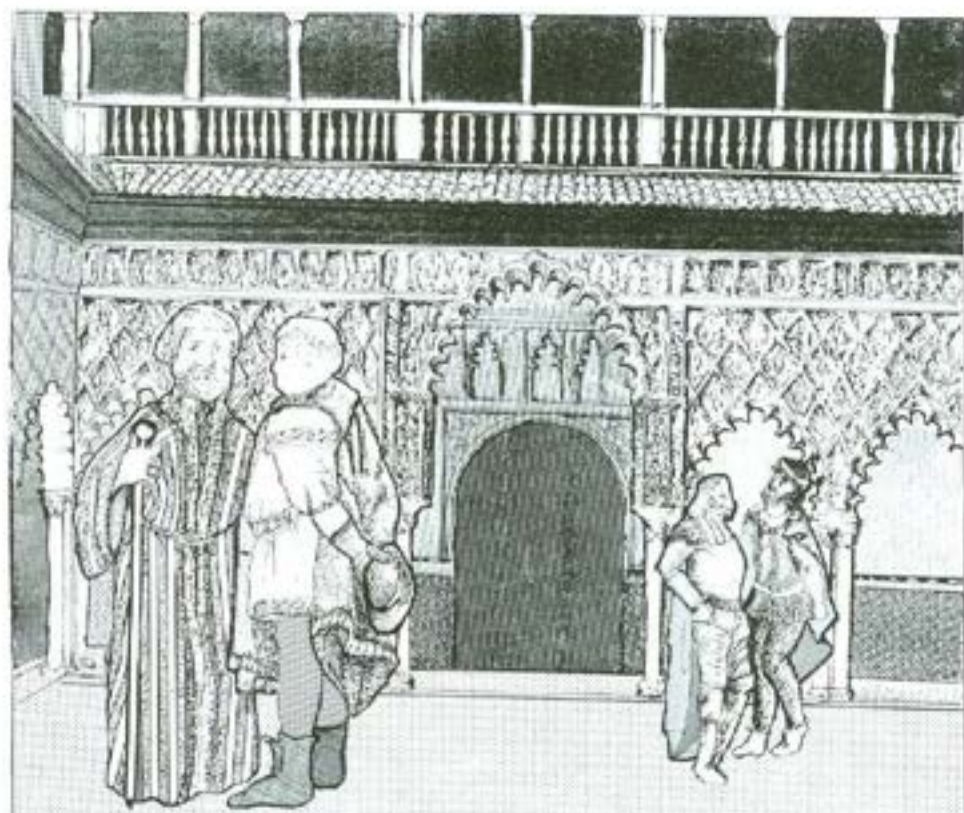
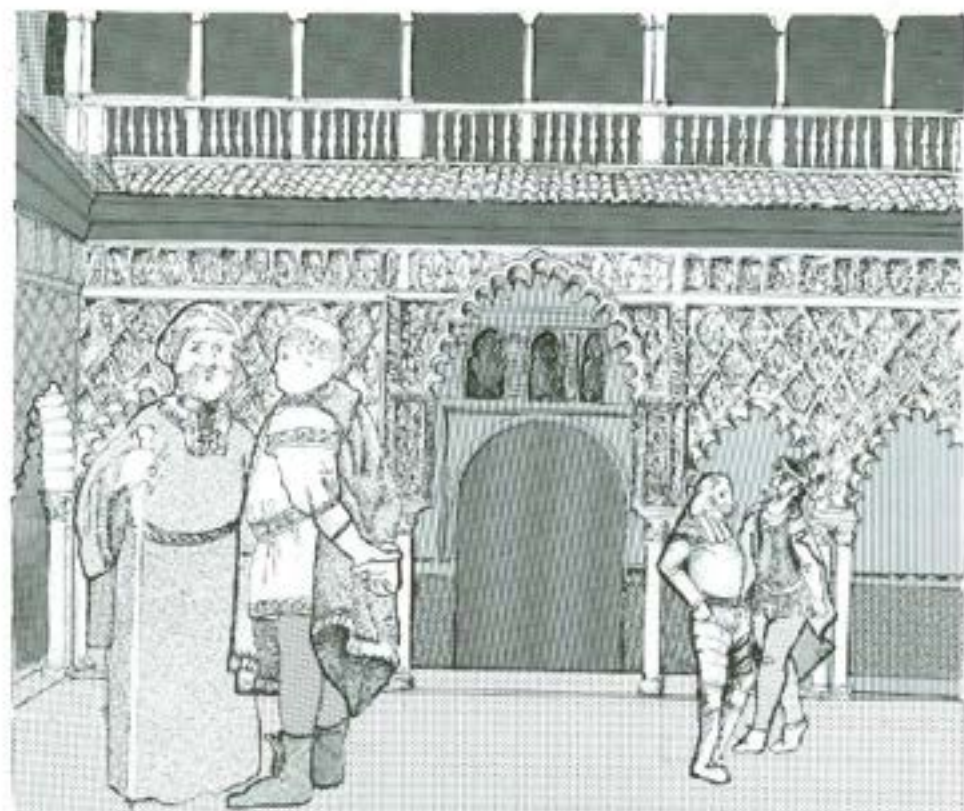

JUEGO DE LOS SIETE ERRORES

Estos dos dibujos parecen idénticos, pero si los observas detenidamente hallarás siete diferencias.

Al darle la vuelta al libro se le han caído varias letras que se han dispersado por la página. Únelas según sus diferentes tipos y formarás cuatro palabras que has utilizado durante la visita al Alcázar de Sevilla.

Abajo te damos unas pistas para ayudarte.

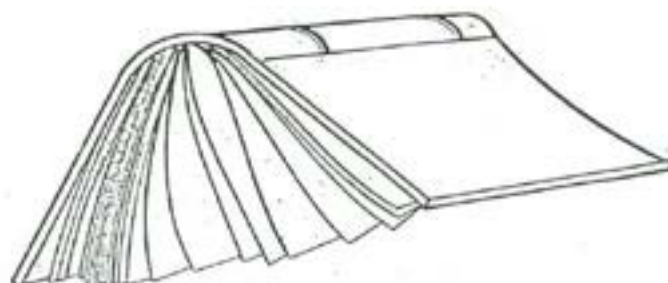

A R A
 O
 D Z m e
 t i d C
 L A
 C A P o
 h L a
 A M A
 o o
 T I

A . . . A

M e

P

A L . . . A . A . . .

GLOSARIO

Alcalde Mayor: Juez de la ciudad

Alcándara: Percha o varal donde se ponían las aves de cetrería (halcón, gavilán...)

Alero: Parte del tejado que sobresale del muro

Alicatado: Labor con la que se recubre un muro con azulejos cortados formando, normalmente, motivos geométricos

Apergaminada piel: Piel de color amarillento

Arcos lobulados: Arco con lóbulos, es decir, con salientes ondulados

Convulsiones: Movimientos agitados del cuerpo

Cuitada: Citada. Ya dicha

Chasquearon: Aquí, ruido que producen las rodillas al caminar en algunas personas, en este caso, el rey

Choquezuelas: Rótula, hueso de la rodilla

Deambuló: Caminó sin dirección

Efigie: Imagen, estatua

Embajador: Representante de un país ante el gobierno de otro.

Friso: Franja horizontal decorativa que se coloca en la parte alta del muro

Galería porticada: Corredor amplio con pared en un solo lado y columnas o pilares en el otro que da a un espacio abierto

Macilenta: Débil, triste

Matacán: Parapeto que sobresale del muro, con suelo ahuecado, que defiende normalmente una puerta

Mutismo: Silencio voluntario o impuesto

Pesquisas: Información o indagación que se hace de una cosa para averiguar la realidad de ella o sus circunstancias

Pilar: Soporte aislado en el que descansa el techo

Postrado: Hincado de rodillas

Postrera: última

Potro: Aparato de madera en el que colocaban a los procesados para obligarles a declarar mediante el tormento

Reo: Persona que por haber cometido una culpa merece castigo

Saetera: Ventana muy estrecha de muro defensivo que permite disparar a cubierto desde el interior

Sayones: Verdugos que ejecutaban las penas a que eran condenadas los reos

Semblante: Cara o rostro humano

Sillar: Piedra escuadrada que se usa en construcción

Tapial: Tierra apisonada

Tondo: Motivo decorativo redondo, semejante a un medallón

Autores: José Juan Fernández Caro
Juan Luis Ravé Prieto
Pedro José Respaldiza Lama

Diseño Didáctico: Gabinete Pedagógico
de Bellas Artes

Diseño del Juego de Roles: José Carmona Gallego

Dibujos: Francisco Salado Fernández

Depósito Legal: SE-653-1993

I.S.B.N.: 84-87826-38-5

Imprime: Imprenta A. Pinelo.

Alda. de las Erillas, 17. Telf. 439 25 46. Fax 439 45 16. 41900 Corral - Sevilla.

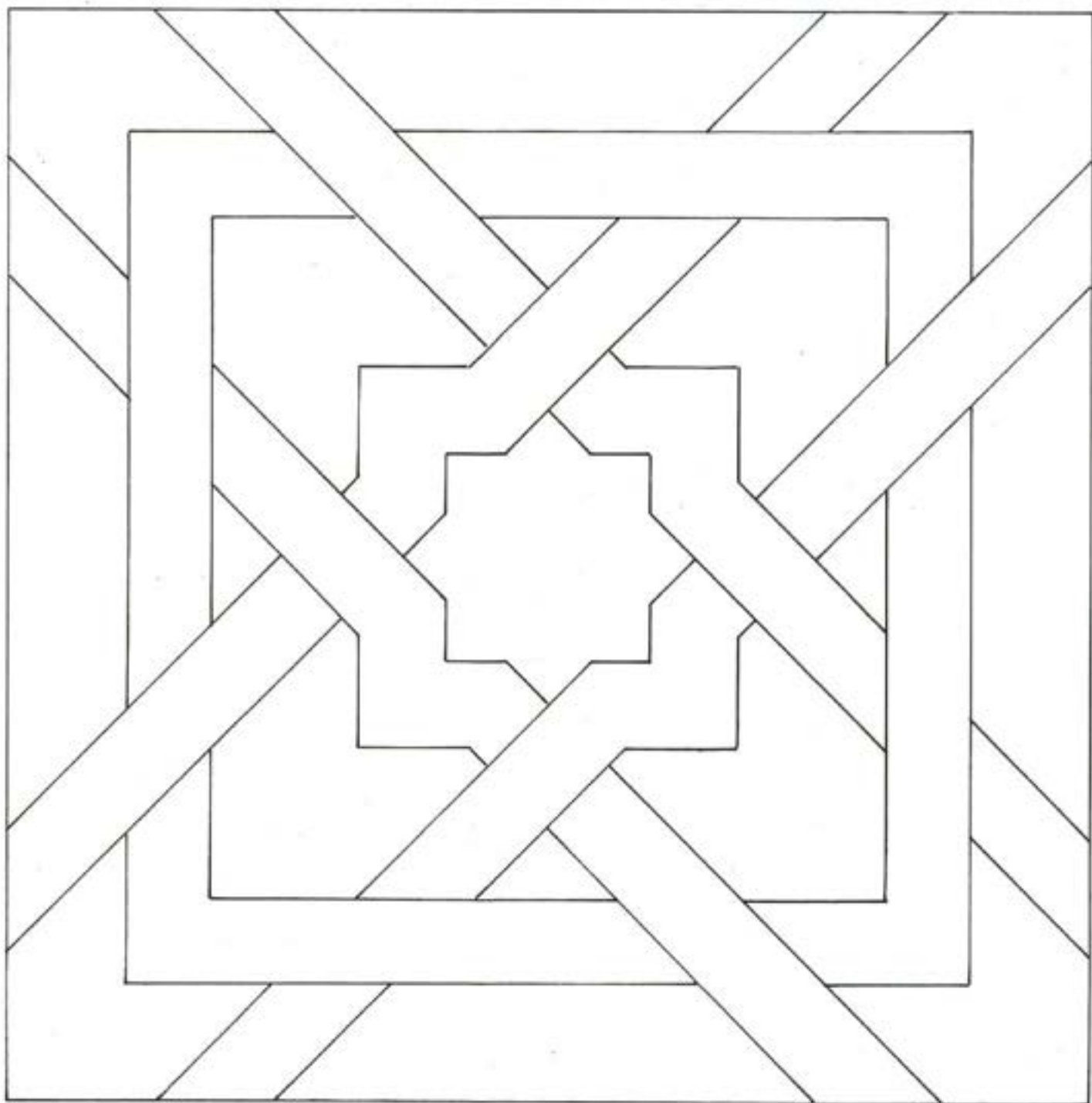

Colorea este fragmento de alicatado.