

REAL ALCÁZAR DE SEVILLA

Cuaderno del Alumno / 12-16 Años



GABINETE
PEDAGOGICO
DE BELLAS ARTES.
-SEVILLA-



JUNTA DE ANDALUCIA

Ficha Técnica:

Autores: José Juan Fernández Caro,
Juan Luis Ravé Prieto,
Pedro José Respaldiza Lama.

Diseño didáctico: Gabinete Pedagógico de Bellas Artes, Sevilla.

Maquetación: Manuela González Moreno,
Francisco Salado Fernández.

Dibujos: Francisco Salado Fernández.

Fotografía: José Alberto Marín Serrano.

Fotomecánica: Cromosevilla.

Impreso en España - Printed in Spain.

I.S.B.N.: 84-86944-65-1.

Depósito Legal: SE-1.304-1997.

Impresión: Impr. A. Pinelo. Camas - Sevilla.

Durante 537 años, **Sevilla** fue gobernada por **musulmanes*** (que la llamaban Isbilya). Este cuaderno pretende ayudarte a conocer el edificio más emblemático de esos años, el **Alcázar**, y hacer una aproximación a la historia y vida de la ciudad a través de él.

Dispónete a conocer lo que queda de ese Alcázar, llamado por los musulmanes "Dar al-Imara" (casa del gobernador) y más tarde "Qasr al-Muwarak" (alcázar de la bendición).

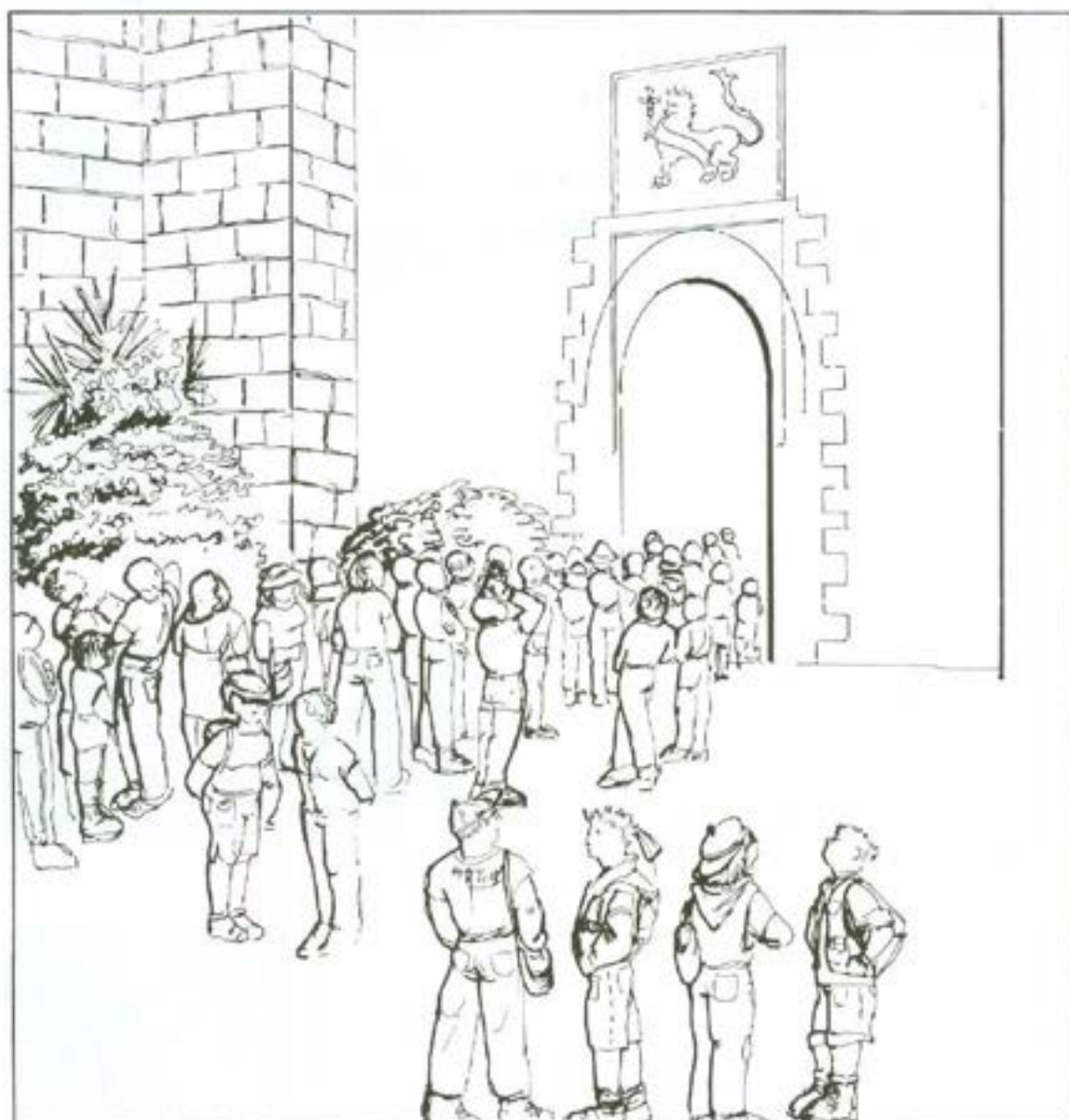

* Todas las palabras con (*) aparecen en el glosario (pág. 35 y siguiente).

LA CIUDAD MUSULMANA



Las ciudades musulmanas o **madinas*** se distinguían por presentar casas muy agrupadas y se hallaban rodeadas de fuertes muros con puertas protegidas por torres.

Las **calles** eran estrechas y sinuosas, con pocas plazuelas. En ellas se distinguían las puertas de las casas y alguna ventana con **celosía***.

RECUERDA:

A las ciudades musulmanas se las llama

¿Cómo eran las calles?

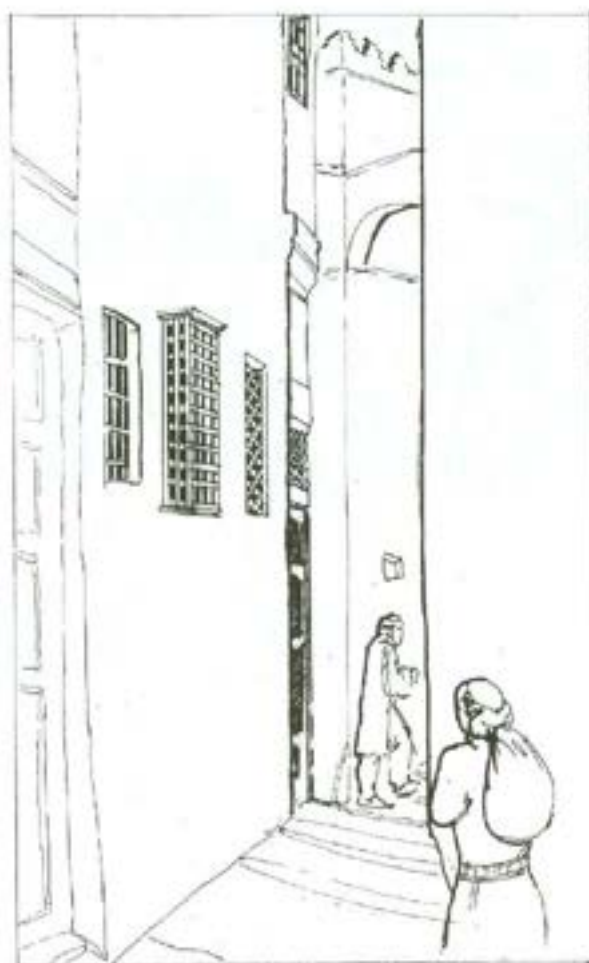

Las **casas*** populares eran pequeñas y sus habitaciones se disponían alrededor de un patio, normalmente con pozo. Sus fachadas eran limpias, sin decoración.

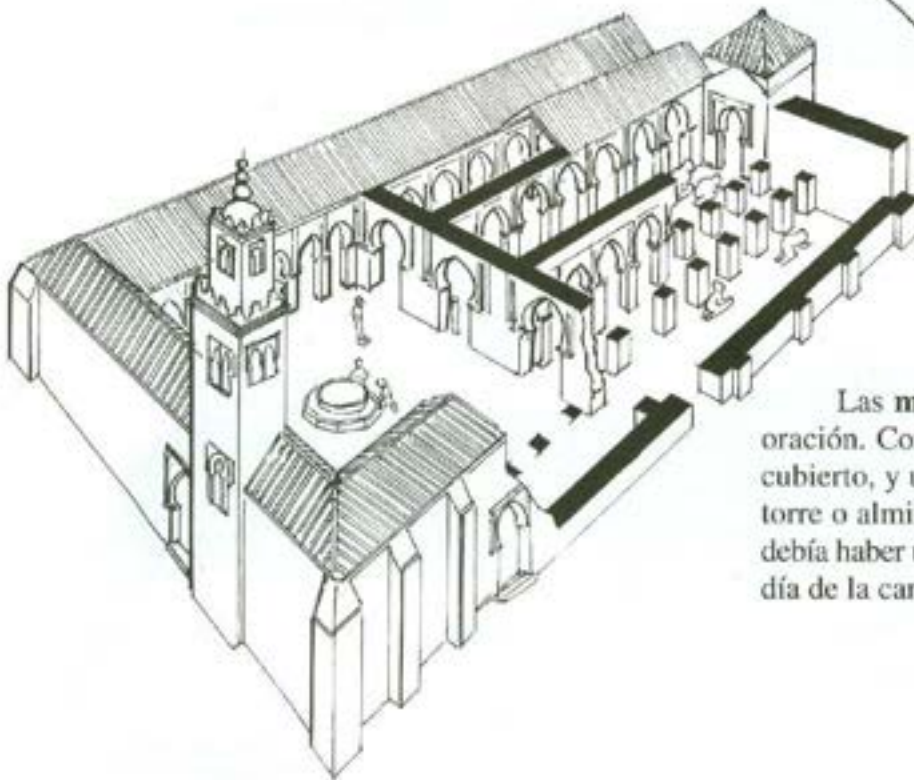
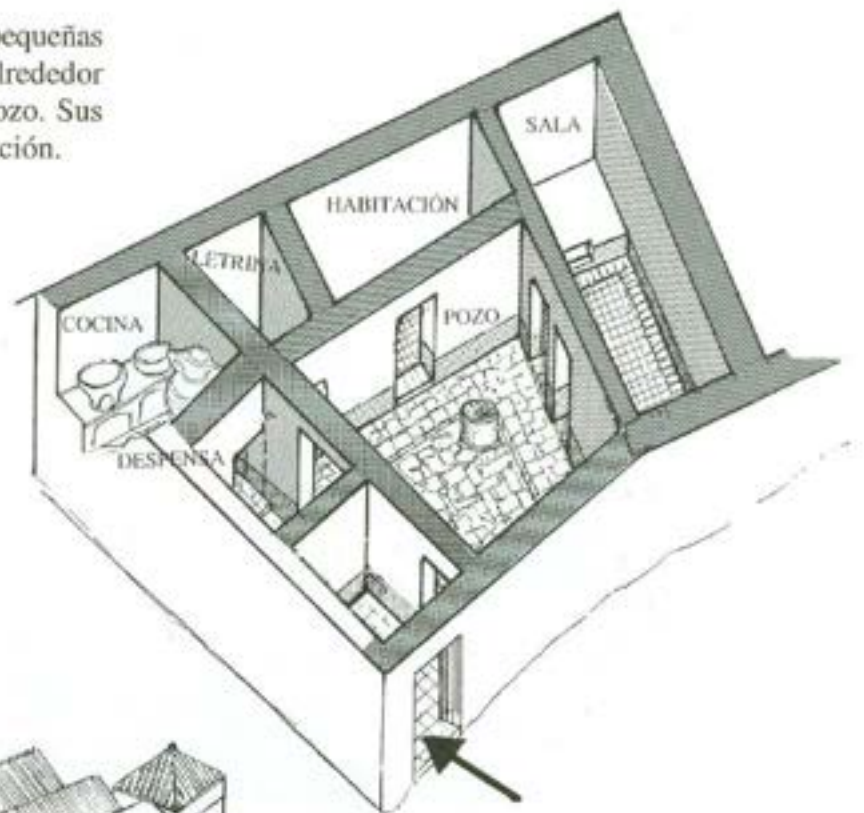

Las **mezquitas** son lugares para la oración. Consisten en un espacio amplio cubierto, y un patio con una fuente y una torre o alminar. En todas las poblaciones debía haber una, aunque su número dependía de la cantidad de población existente.

RECUERDA: Las casas musulmanas se disponían alrededor de un

Las mezquitas no son casas de Dios sino



El **zoco*** era el lugar de mercado. Eran bulliciosos y las tiendas presentaban sus géneros en el exterior.

El lugar más privilegiado de la ciudad lo ocupaba la **casa del gobernador*** o alcázar. Estaba protegida por fuertes y altos muros y en ella vivía el gobernador, su familia y los funcionarios del Estado que dirigían la política de la **provincia*** y cobraban los impuestos.

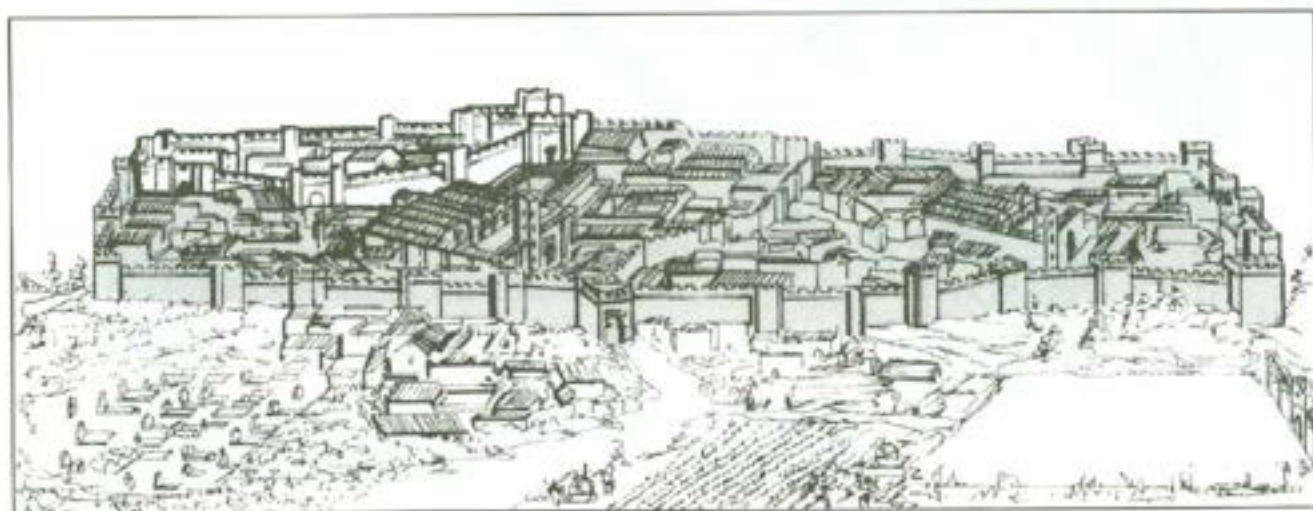

RECUERDA: Los mercados se llaman _____

El edificio donde residía el poder se llamaba _____

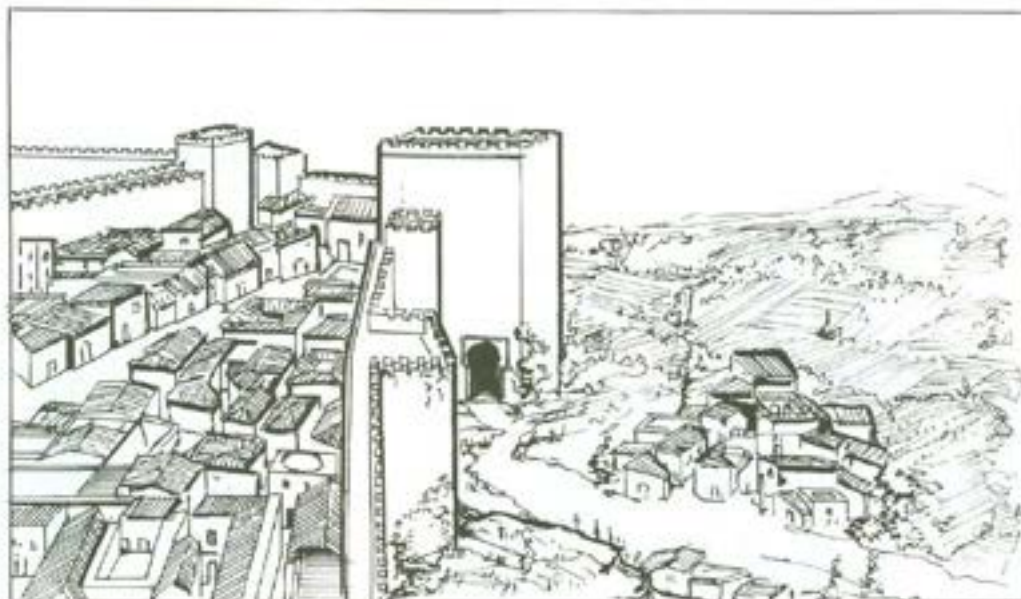

Los **arrabales**[†] eran aglomeraciones de casas fuera del recinto amurallado. En ella vivían las familias más pobres.

A veces el **arrabal** crecía tanto que se le dotaba de muros defensivos uniéndolo a la ciudad. Esto originó que en las grandes ciudades la misma **madina** se hallase dividida a su vez en barrios que tenían sus propias murallas. Esto favorecía la defensa contra un posible invasor.

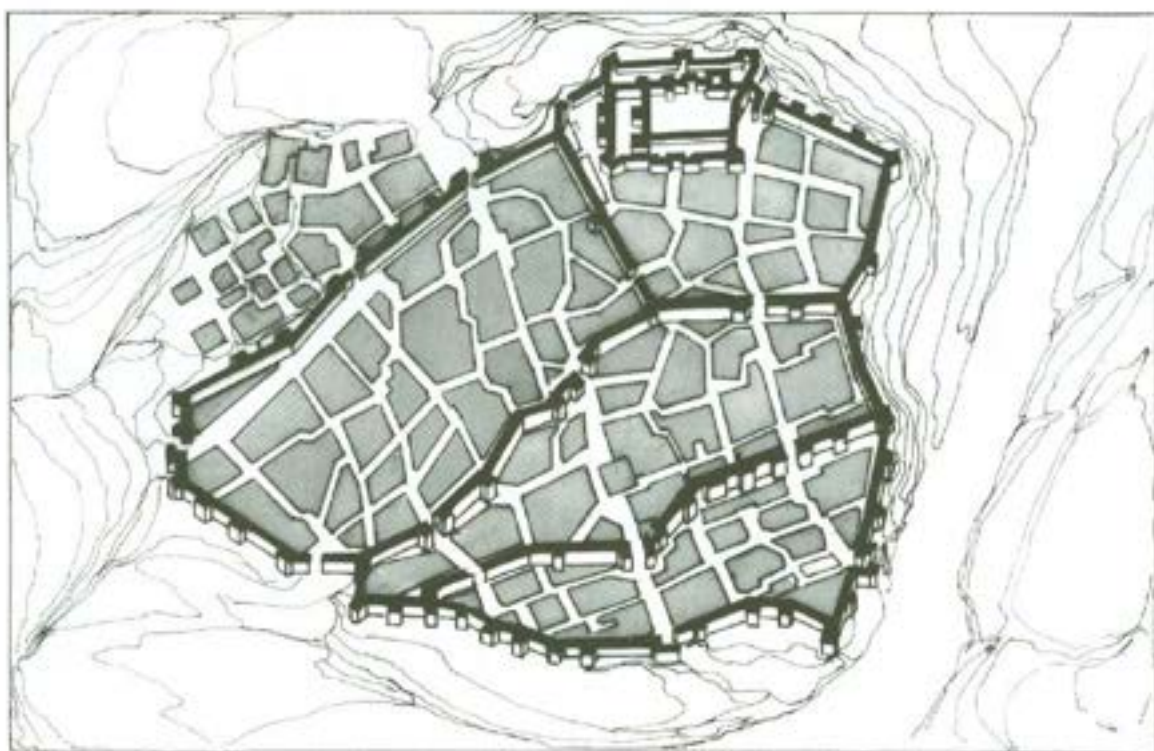

RECUERDA: Fuera de la madina estaban _____

Observa el segundo dibujo y contesta: ¿Cuántos antiguos arrabales están incluidos en la madina? _____ ¿Hay algún arrabal nuevo? _____

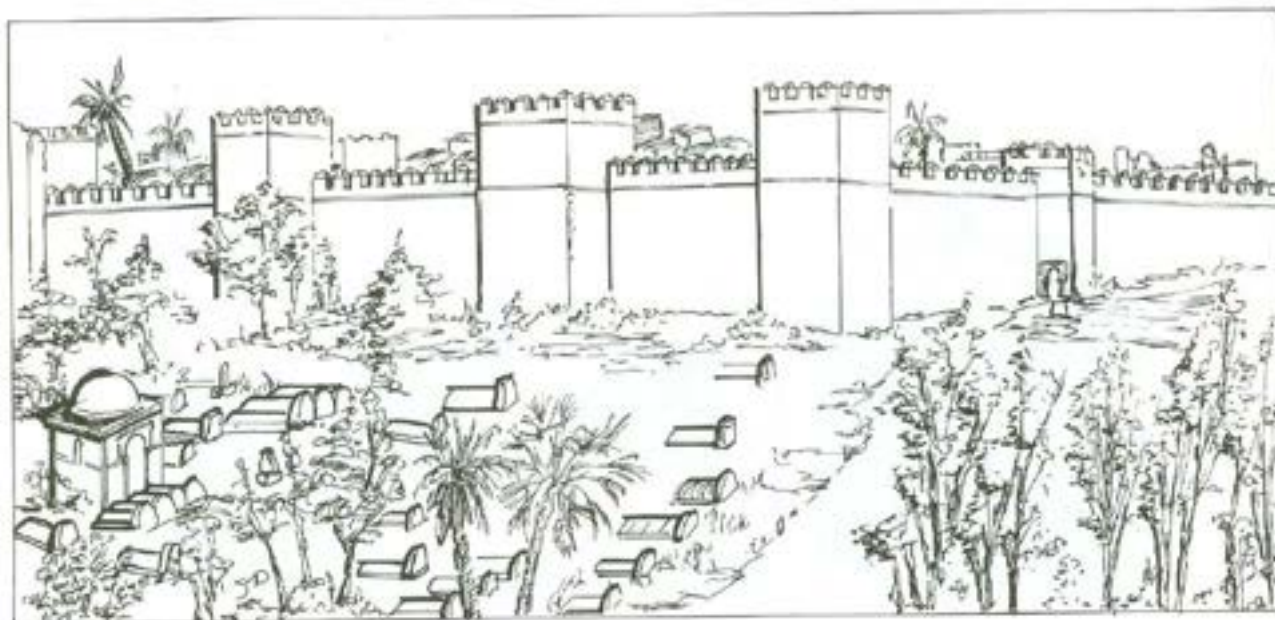

Los **cementerios** se hallaban fuera de la ciudad. Eran abiertos y a ellos acudía la gente, especialmente las mujeres, a pasear. Solían tener muchos árboles.

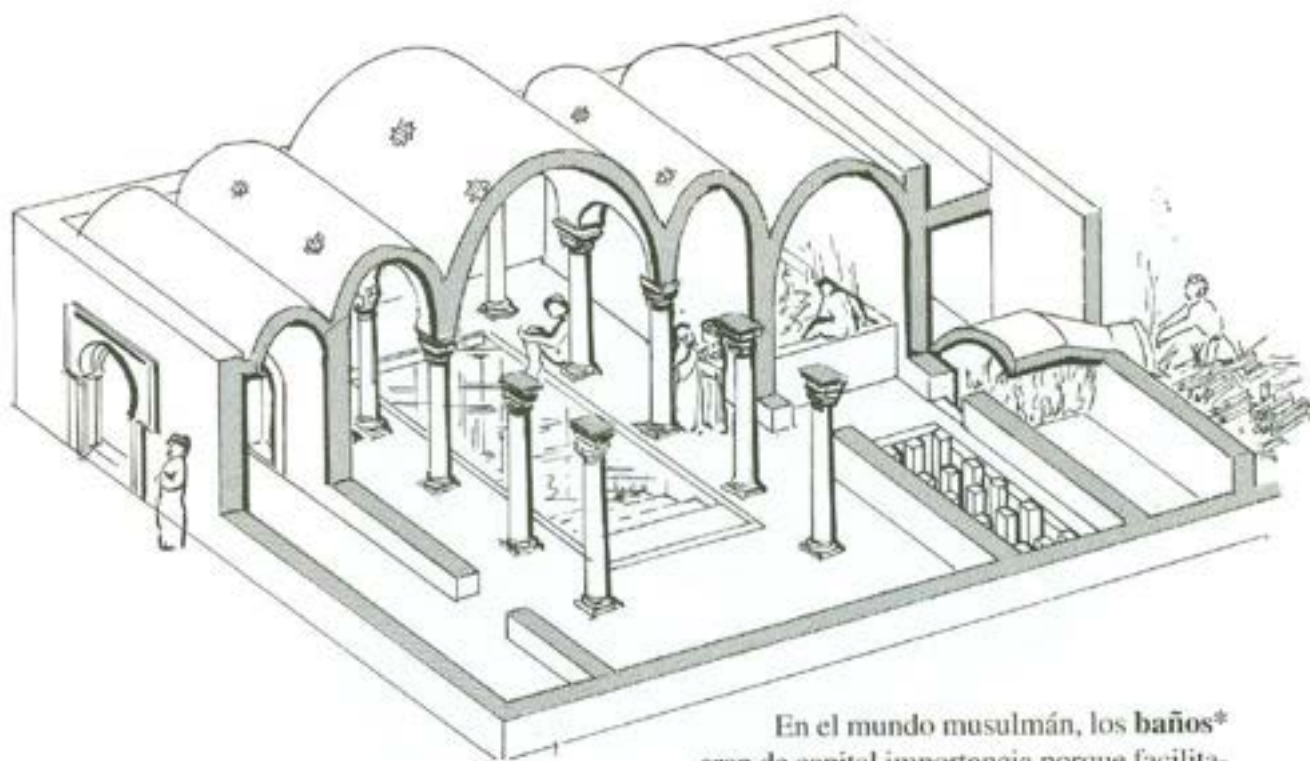

En el mundo musulmán, los **baños*** eran de capital importancia porque facilitaban la obligatoria limpieza del cuerpo antes de la oración.

RECUERDA: Escribe Verdadero (V) o Falso (F):

Los cementerios se hallaban dentro de la ciudad:

Los musulmanes se lavan siempre antes de rezar:



Tras la conquista de las poblaciones musulmanas por los cristianos, las ciudades apenas sufren variaciones.

Así, las calles y sus trazados no sufren variación...

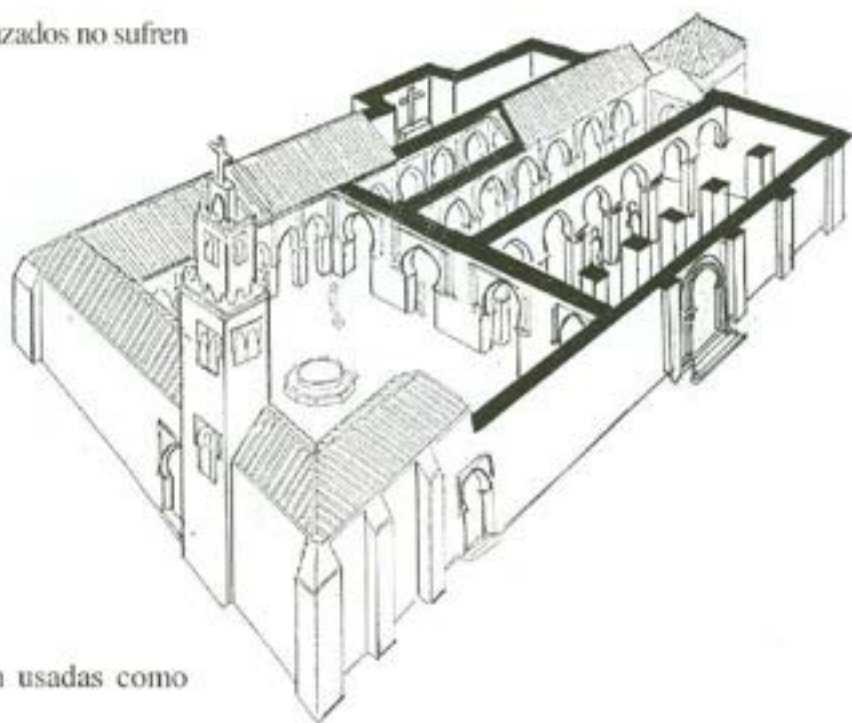

... las mezquitas son usadas como iglesias...

... el alcázar pasa a ser residencia del nuevo rey o gobernador, haciendo pocos cambios...

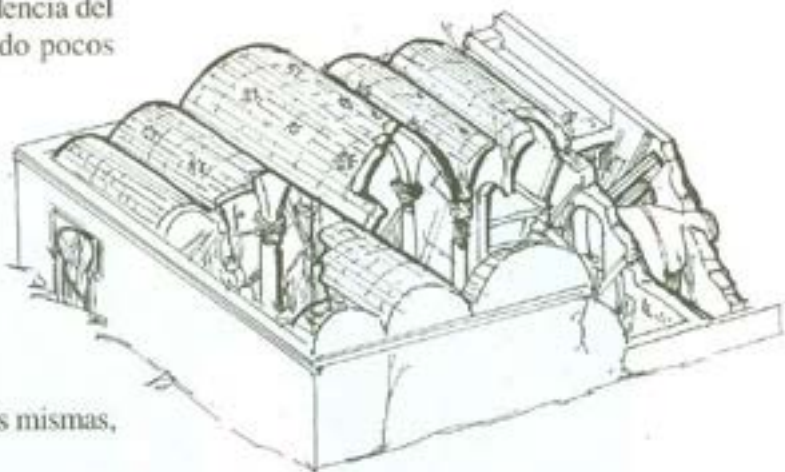

... las casas siguen siendo las mismas, ahora en manos cristianas...

... poco a poco se van cerrando los baños por desuso, provocando su ruina o cambio de función...

... y los enterramientos empiezan a hacerse en el interior de la ciudad...



RECUERDA: Escribe Verdadero (V) o Falso (F):

Cuando las ciudades pasan a manos cristianas:

- la gente se entierra fuera de la ciudad _____
- la gente sigue usando los baños _____
- derriban las mezquitas y construyen iglesias _____

ALCÁZAR DE SEVILLA



Observa el plano de la zona central de la Sevilla actual donde se ha señalado la cerca* musulmana y el espacio que ocupaba el alcázar a principios del siglo XIII.

¿Dónde se sitúa el alcázar?

- al Este al Norte al Oeste al Sur

Sombrea suavemente con un lápiz o pinta con un iluminador suave el espacio ocupado por la ciudad musulmana (intramuros).

Un importante número de las calles del interior mantiene el trazado del período musulmán. Compáralas con las calles modernas fuera de las murallas y escribe **I** (intramuros) o **E** (extramuros) en las siguientes cualidades:

estrechas _____	anchas _____
rectas _____	curvas o quebradas _____
cortas _____	largas _____
plazas grandes _____	plazas pequeñas _____

A PARTIR DE AHORA NOS CENTRAREMOS EN EL ESTUDIO DEL ALCÁZAR DE SEVILLA



Esta es una imagen de lo que pudo ser el alcázar de Sevilla en el momento de máxima extensión, lo cual ocurrió en época cristiana en el siglo XIV. Lo que hoy conocemos por Alcázar es sólo una parte reducida de lo que fue. ¿Reconoces algún edificio o elemento arquitectónico?. Rodéalo con un círculo.

Te daremos una ayuda: Torre del Oro, Giralda, Patio de los Naranjos, Torre de la Plata,...

Entre los años 890 y 913* los sevillanos trataron de independizarse del **emir de Córdoba** y mataron al gobernador.

Abderramán*, que así se llamaba el emir, mandó un ejército contra ellos y, tras vencerlos, ordenó la destrucción de las murallas de la ciudad para evitar nuevas rebeliones*.

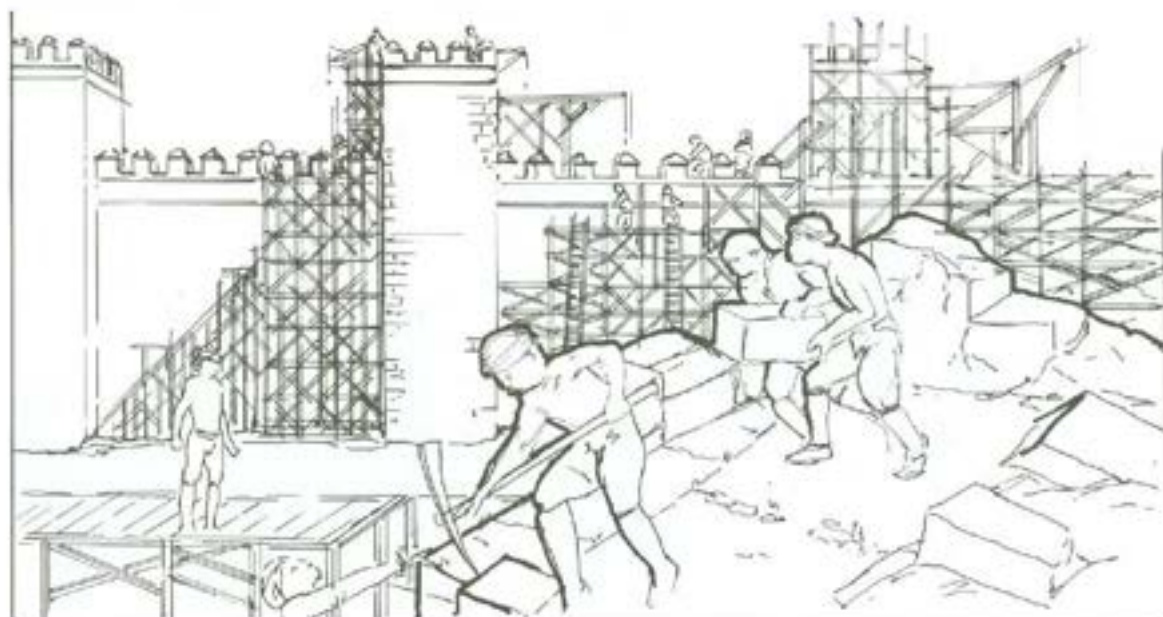
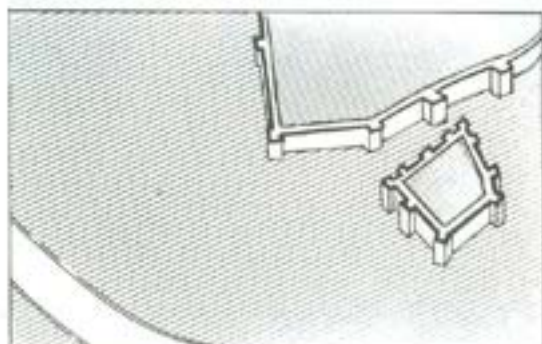

También ordenó la construcción de un alcázar de fuertes muros para la residencia del nuevo gobernador. Se levantó fuera de la ciudad y se utilizaron los **sillares*** romanos de la antigua muralla que acababan de derribar.

RECUERDA: *¿Contra quién se rebelaron los sevillanos?* _____

¿Donde se construyó el nuevo alcázar? _____

Sombrea o pon un círculo alrededor de un sillar.

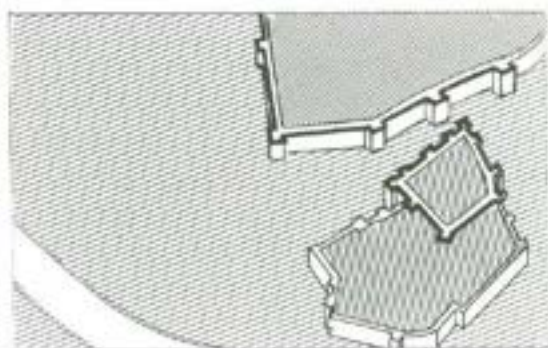

Más tarde, aquel alcázar fue conociendo ampliaciones. Así en el siglo XI los reyes **taifas*** realizaron nuevas construcciones, que en realidad constituían **palacios*** dentro del recinto defensivo.

El ímpetu conquistador de los castellanos del siglo XI obligó al último rey taifa, Al Mutamid, a pedir ayuda a los **almorávides***, imperio del Norte de África. Éstos, tras frenar a los cristianos, lo apresaron y lo desterraron a África.

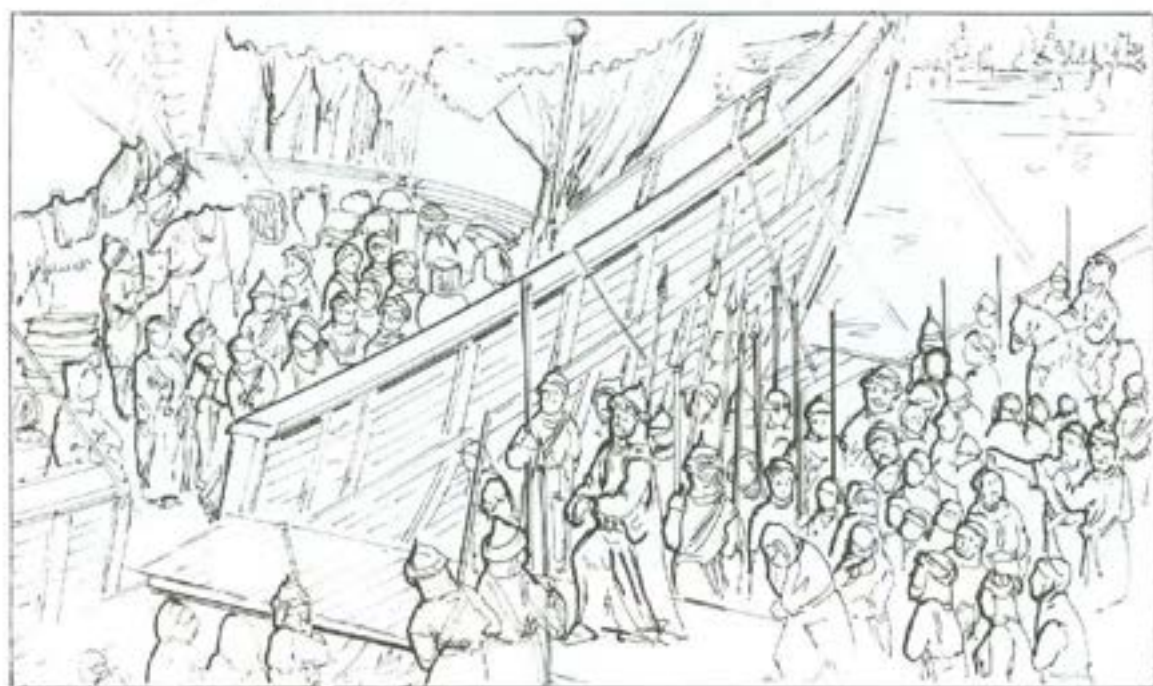

RECUERDA: Escribe Verdadero (V) o Falso (F):

- Los reyes taifas no ampliaron el alcázar: _____
- Los almorávides conquistaron Sevilla: _____



Los almorávides, ya situados en Sevilla, decidieron hacia 1125 la ampliación de la **cerca**, quedando el alcázar unido a la ciudad.



La nueva muralla se hizo con **tapial***

RECUERDA: ¿Hacia cuándo se ampliaron las murallas de Sevilla?

¿Con qué material se hicieron?

HACIA 1145, LOS ALMOHADDES*, UN NUEVO IMPERIO DEL NORTE DE ÁFRICA, DECIDIERON LA CONQUISTA DE AL-ÁNDALUS*.

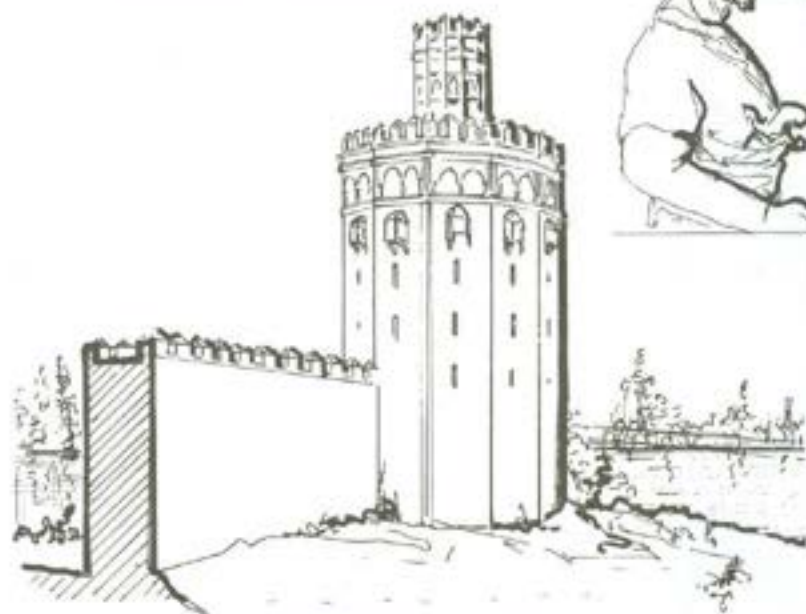

Una vez instalados en Sevilla, los almohades **ampliaron** el alcázar incluyendo dentro de su ámbito una gran mezquita con su gran torre, una huerta y nuevos elementos defensivos entre los que destacó la **Torre del Oro***.



Tras la conquista de Sevilla por los cristianos en 1248, el **alcázar** pasó a ser residencia de los reyes.

Desde entonces el alcázar sufrió muchas remodelaciones. Una de las más importantes fue la construcción del **palacio de Don Pedro**.

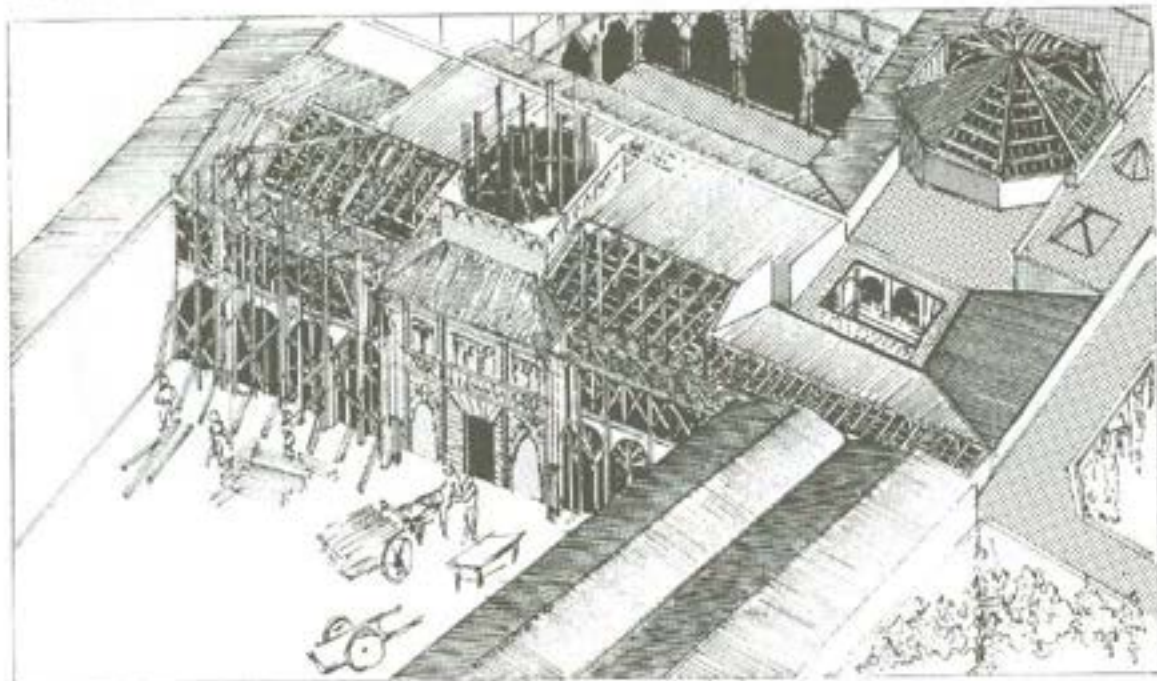

ACTIVIDADES DURANTE LA VISITA

1º PUNTO DE OBSERVACIÓN. PLAZA DE LA CONCORDIA (FRENTE A LOS MUROS DEL ALCÁZAR)

Ya hemos comentado cómo el Alcázar de Sevilla es un conjunto de edificaciones levantadas a partir de la “Casa del Gobernador” construida por orden de **Abderramán III** en el año **913** siendo su **núcleo primitivo**. Esta fortaleza no era sólo la casa del gobernador, representante del califa, sino también el centro administrativo, judicial y militar de la **provincia***.

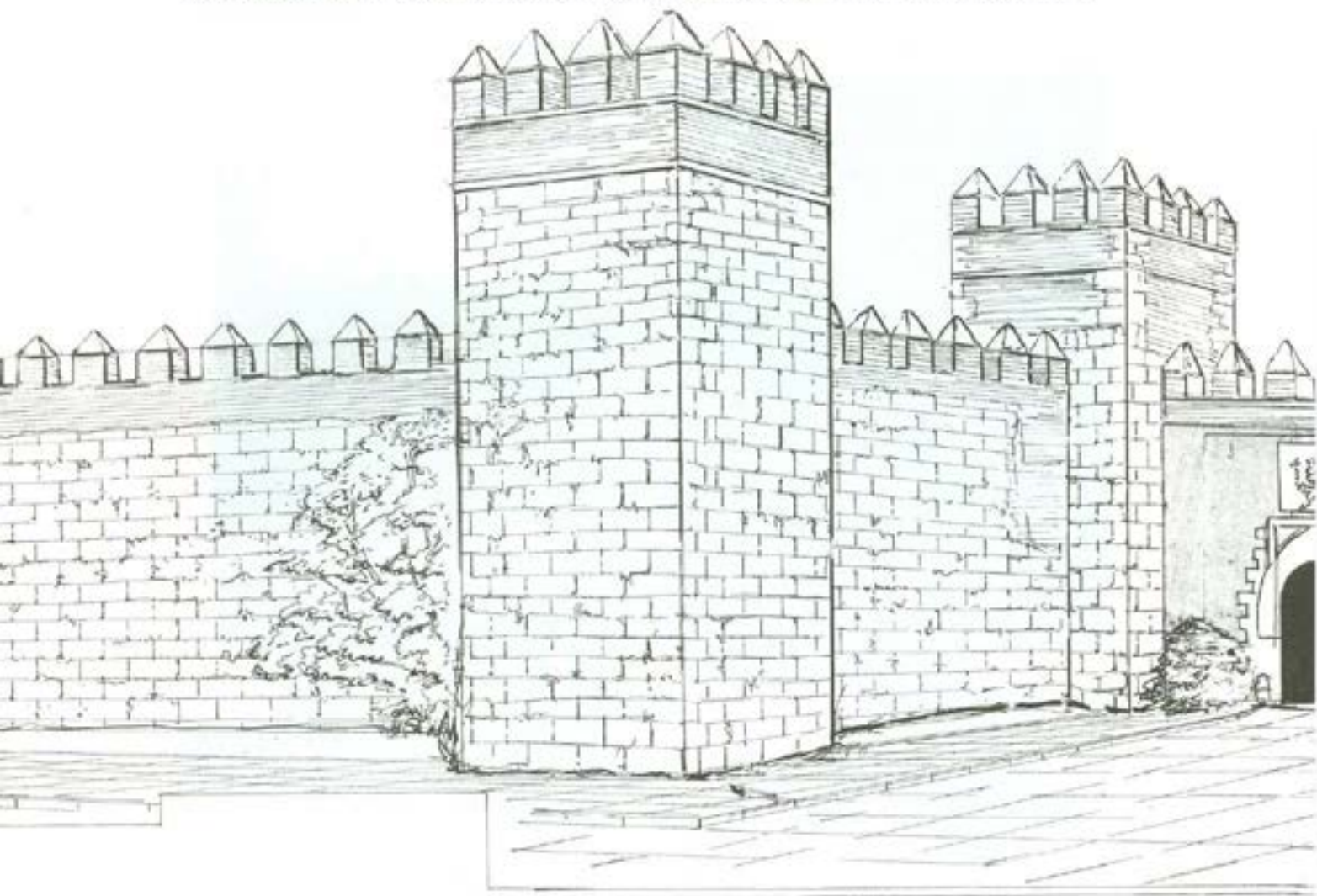

Las características externas más importantes de un centro de poder eran sus **altos muros y torres**.

Sitúate en el punto desde el que está visto este dibujo. Observa que la zona situada a tu izquierda corresponde al alcázar primitivo (Casa del Gobernador). Sin embargo, el muro y la torre de la derecha, que enmarcan y protegen la puerta de entrada, presentan una obra diferente.

¿Observa el alcázar primitivo? Contesta Verdadero (V) o Falso (F).

- *Los muros se levantaron con piedra (sillares):* _____
- *Las torres son redondas:* _____
- *Las torres se hicieron de ladrillo con sillares en las esquinas:* _____

En Sevilla, donde es difícil encontrar buenas canteras, los muros del Alcázar primitivo son de piedra porque reutilizaron los sillares de la antigua muralla romana que había sido derribada por el ejército de Abderramán III como castigo por su levantamiento contra el rey.

2º PUNTO DE OBSERVACIÓN. FRENTE A LA PUERTA DEL LEÓN.

La llamada Puerta del León* (cuya cerámica fue puesta el siglo pasado) y la torre situada a nuestra derecha pertenecen a períodos posteriores a la Casa del Gobernador (recuerda que así llamamos al primitivo alcázar).

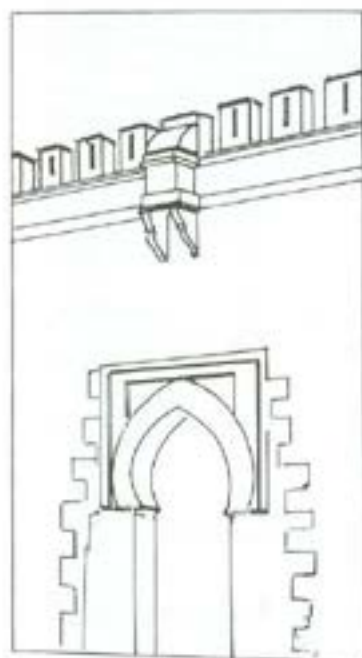

Mira el dibujo y observa que la puerta ha sufrido una mutilación. Señala con una flecha el lugar donde ocurrió.

Las **puertas** de los recintos defensivos eran uno de los puntos débiles.

Además de las torres cercanas ¿con qué otro elemento se ha protegido esta puerta?

- | | |
|---------------------------------------|----------------------------------------------|
| <input type="checkbox"/> con foso | <input type="checkbox"/> con saeteras* |
| <input type="checkbox"/> con matacán* | <input type="checkbox"/> con puente levadizo |

3º PUNTO DE OBSERVACIÓN. PORTADA DEL PALACIO DE DON PEDRO.

Ahora te encuentras en el "Patio de la Montería". Colócate frente a la magnífica **Portada del Palacio de don Pedro***.

Afortunadamente, este palacio ha conservado su estructura original, habiendo sufrido sólo algunas remodelaciones y reconstrucciones. Fue levantado entre 1364 y 1366 para residencia del rey Don Pedro, llamado por unos "el Cruel" y por otros "el Justiciero".

A lo largo del recorrido irás conociendo las características de una arquitectura realizada en tiempos cristianos con técnicas musulmanas: es lo que conocemos como **Arte Mudéjar***.

Observa los elementos de la portada:

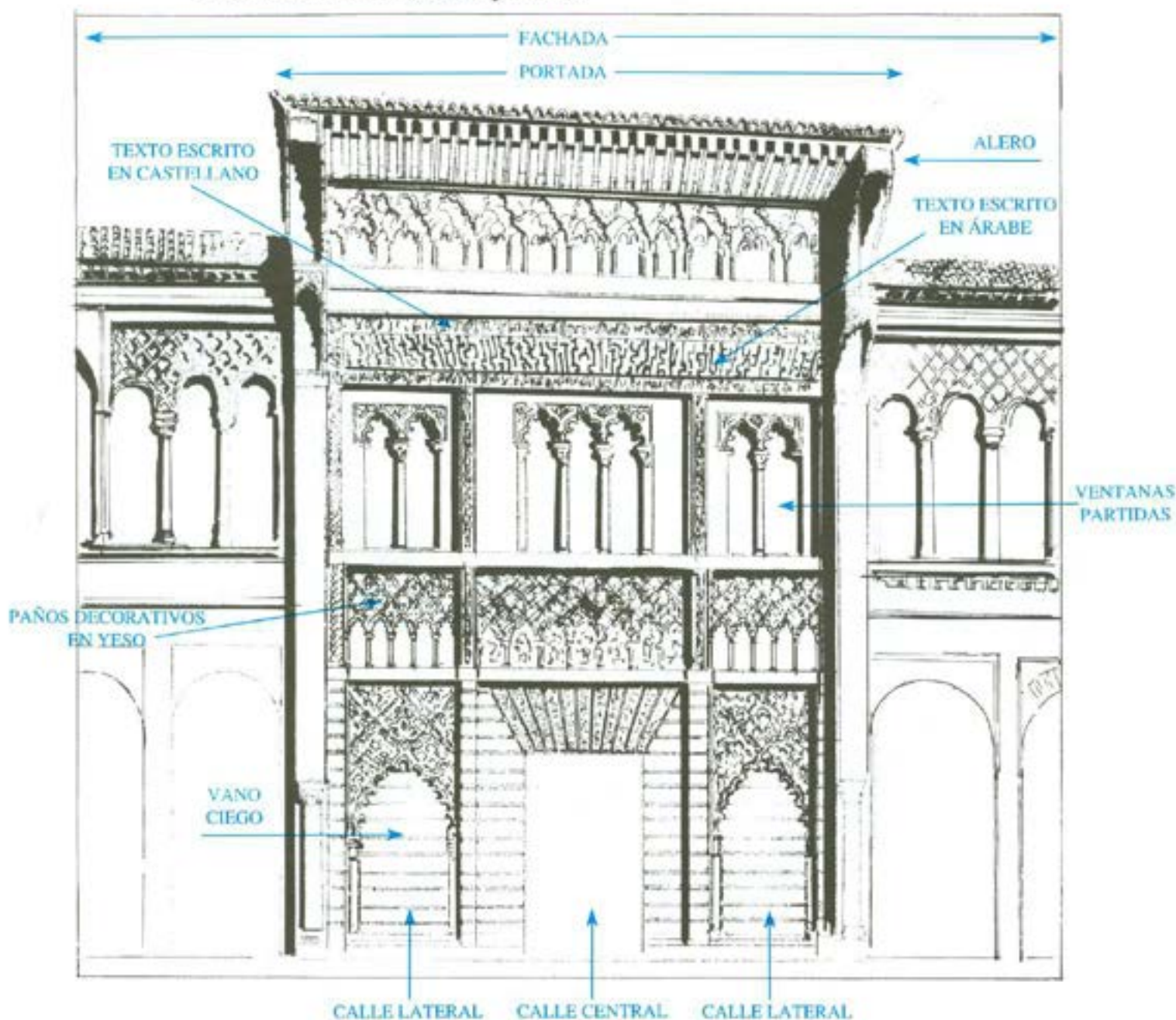

Pedro I, rey de Castilla y de León, mantenía buenas relaciones con el rey musulmán de Granada*, considerándolo incluso como su amigo. Tenía gustos musulmanes, mucho más refinados que los de su propio pueblo: vestía, calzaba y comía al estilo musulmán.

Durante su corto reinado (1350-1369) hubo paz entre los fieles de las tres religiones: cristianos, musulmanes y judíos, lo cual permitió el trasvase de ideas entre ellos.

Así pues, no nos debe extrañar que a la hora de construir un palacio, don Pedro pensara en un modelo musulmán.

La construcción de un gran palacio como éste atrajo a multitud de artesanos y peones, incluso de lugares tan lejanos como Toledo. Los modelos a seguir eran los palacios granadinos, cordobeses y sevillanos, sin embargo algunos artesanos pudieron introducir elementos vistos en otros lugares.



Aquí te presentamos las portadas de algunos edificios musulmanes ya en pie cuando don Pedro inició la construcción de este palacio.

GRUALDA, SEVILLA

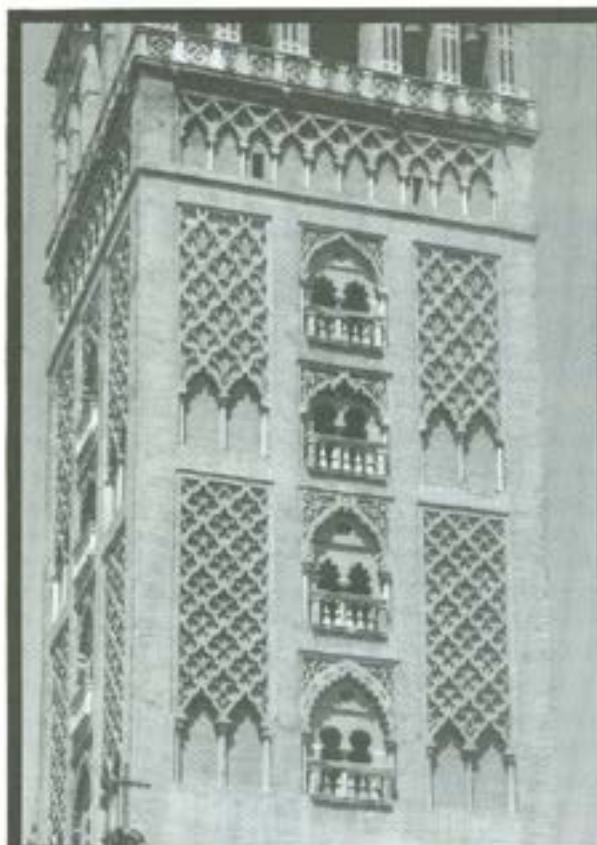

ALHONDRÍA YADID (PUERTA DEL CORRAL DEL CARBÓN), GRANADA

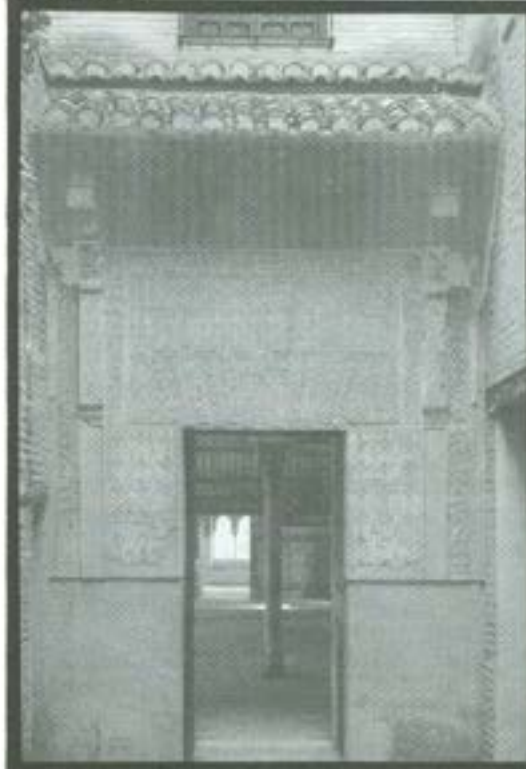

MENVAR (PUERTA DE LA SALA DE LA JUSTICIA), ALHAMBRA, GRANADA

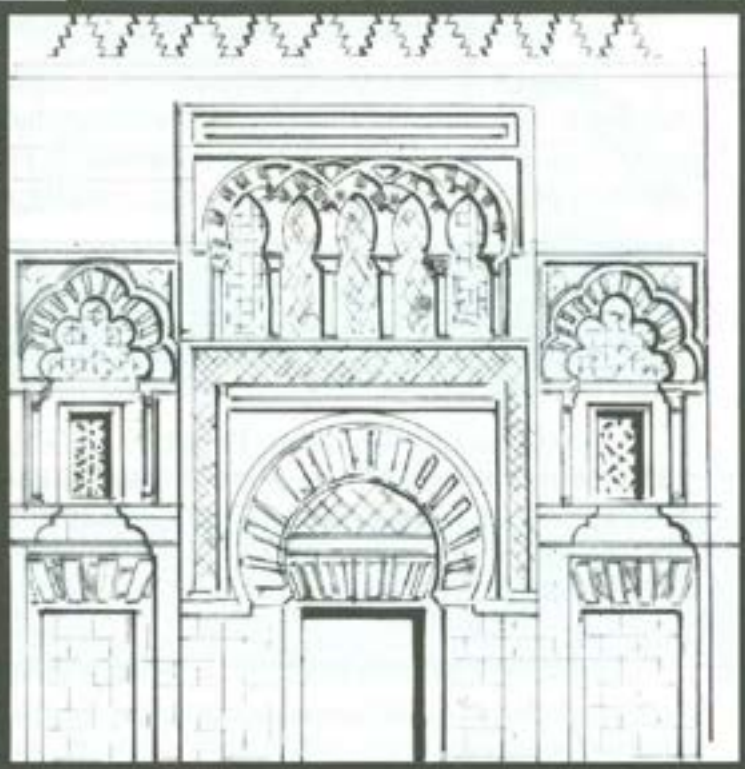

MEZQUITA DE CÓRDOBA, PUERTA DE SAN ESTEBAN

Como has podido comprobar, la portada de este palacio repite muchos de los elementos arquitectónicos de las portadas representadas en la página anterior.

Escribe algunos de ellos (te puedes ayudar con el dibujo de la página 17): _____



Tanto en las portadas representadas en la página anterior como en la de este palacio hay zonas con escrituras. Con ellas el monumento habla al visitante, le comunica para qué servía y cuál era el significado de lo construido, la fecha, e incluso el rey o personaje que ordenó y pagó su construcción, y a la vez, cumplía una función decorativa.



El texto en castellano dice: "EL MUI ALTO: E: MUI NOBLÉ: ET: MUI PODEROSO: E MUI CONQUERIDOR: DON: PEDRO: POR LA: GRACIA: DE DIOS: REY: DE: CASTIELLA: ET: DE LEON: MANDO FAZER: ESTOS: ALCAZARES: E: ESTOS: PALACIOS: E: ESTAS: PORTADAS: QUE: FUE: FECHO: EN LA: ERA: DE: MILL: ET: QUATROCIENTOS: Y DOS"

La fecha expresada pertenece al **antiguo calendario***. Este comienza en el año 38 a.C. ¿Con qué fecha del calendario actual se corresponde?: _____

4º PUNTO DE OBSERVACIÓN. VESTÍBULO.

Cuando hemos penetrado en el edificio nos encontramos con un muro que nos impide ver el interior. Es necesario girar a derecha o izquierda. Así se guarda la intimidad de la *casa*.

También podemos comprobar aquí otra tradición musulmana:

Observa las columnas y capiteles:
¿Son iguales?*

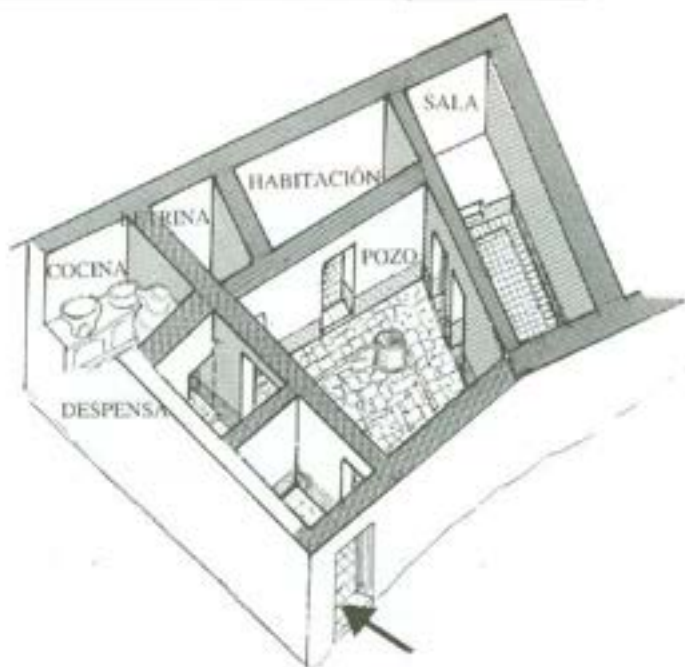

En efecto, las columnas debieron pertenecer a edificios antiguos que han sido aquí reutilizadas. La reutilización de material arquitectónico (lo que se conoce como **material de acarreo**) es, también una costumbre musulmana.



En las paredes, encima del zócalo de azulejos, existen escritos en las bandas decorativas que dicen "*El Imperio para Allah*" en árabe. Estos textos y otros más van a extenderse por todo el palacio.

5º PUNTO DE OBSERVACIÓN. PATIO DE LAS DONCELLAS.

Ya hemos llegado al patio. Nos sorprende su luz y su arquitectura. Es el centro de la casa y desde él se accede a las habitaciones.

También en las casas musulmanas el patio era el centro de la casa y uno de los lugares donde se hacía mayor hincapié en la decoración.

El patio ha sufrido varias reformas, la más importante fue la que ordenó Carlos I* (1517-1556), remodelando la planta alta.

Observa cómo debió ser y cómo es.
Escribe algunas diferencias:



En los arranques de los arcos de la planta baja podrás ver una representación de la mano de **Fátima**, la hija del profeta **Mahoma**, cogiendo el tallo del árbol de la vida que distribuye sus ramas, y con ellas sus bienes, por toda la casa.

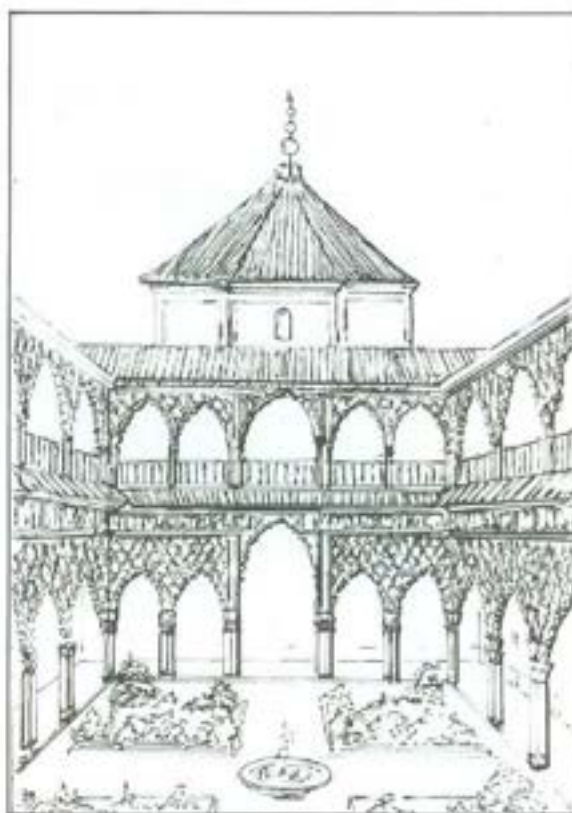

Como has podido comprobar, la planta baja del patio nos recuerda a un patio musulmán (ver dibujo) y sin embargo pertenece a un palacio de un rey cristiano.

Acércate a uno de los muros y mira el alicatado* (el situado al Sur es original). ¿Cómo está hecho?

- con placas de azulejos
- con pequeños trozos de cerámica vidriada



bandas con textos escritos: en un lado están en latín y en el otro en árabe. Pídele a tu profesor que te lea el texto que está en caracteres arábigos (Cuaderno del Profesor Pag. 51).

¿En qué año se realizaron?

Si la portada se hizo en 1402 (de la era hispánica) y las puertas en 1404. ¿Te parece mucho o poco tiempo el que se tardó en construir el palacio?

Observa el dibujo y conocerás como se hacía. ¿A qué te recuerda su montaje?

- a un rompecabezas
- a un "puzzle"
- a un mosaico

La costumbre andaluza de poner en las paredes zócalos con azulejos se inició con los musulmanes.

Ahora dirígete a una de las **puertas**. Como ves, poseen una decoración realizada mediante incrustaciones de madera formando estrellas. En los extremos aparecen unas

Esta rapidez es una característica del Arte Mudéjar ya que hay una especialización del trabajo: albañiles, carpinteros, yeseros, alicatadores....



6º PUNTO DE OBSERVACIÓN. SALÓN DE EMBAJADORES.

El punto culminante de todo el palacio es el **Salón de Embajadores**. Era el centro oficial donde se recibían a los embajadores de otros estados. Corresponde a la **sala de recibir*** de las casas musulmanas. Por ello sus dimensiones y decoración fueron especialmente cuidadas.

¿Con qué estancia de tu casa se corresponde?

De nuevo te pedimos que observes la decoración. Comprueba que repite los elementos que ya conocemos:

- zócalos alicatados
- bandas de yeso con textos escritos
- paños* de decoración en yeso
- techo de madera

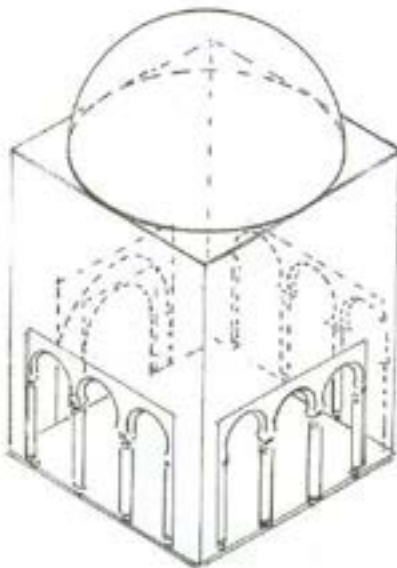

Estructura del Salón de Embajadores: Una semiesfera sobre un cubo (el cielo sobre la tierra)

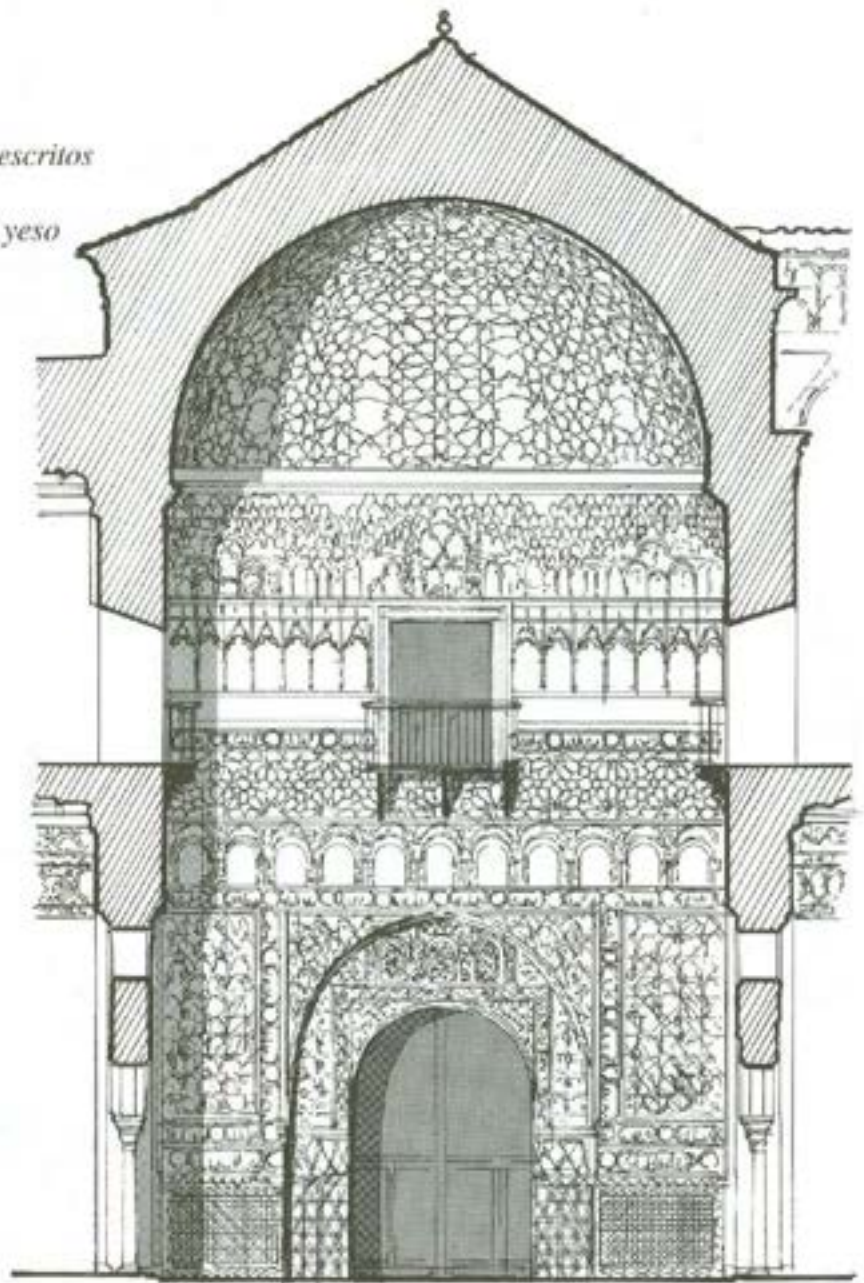

7º PUNTO DE OBSERVACIÓN. GABINETE Y DORMITORIO DEL REY MORO.

Esta ha sido la **única** habitación que se ha salvado de los incendios* y por lo tanto, es la única que mantiene su techo original.

Observa su disposición en aquellos momentos:

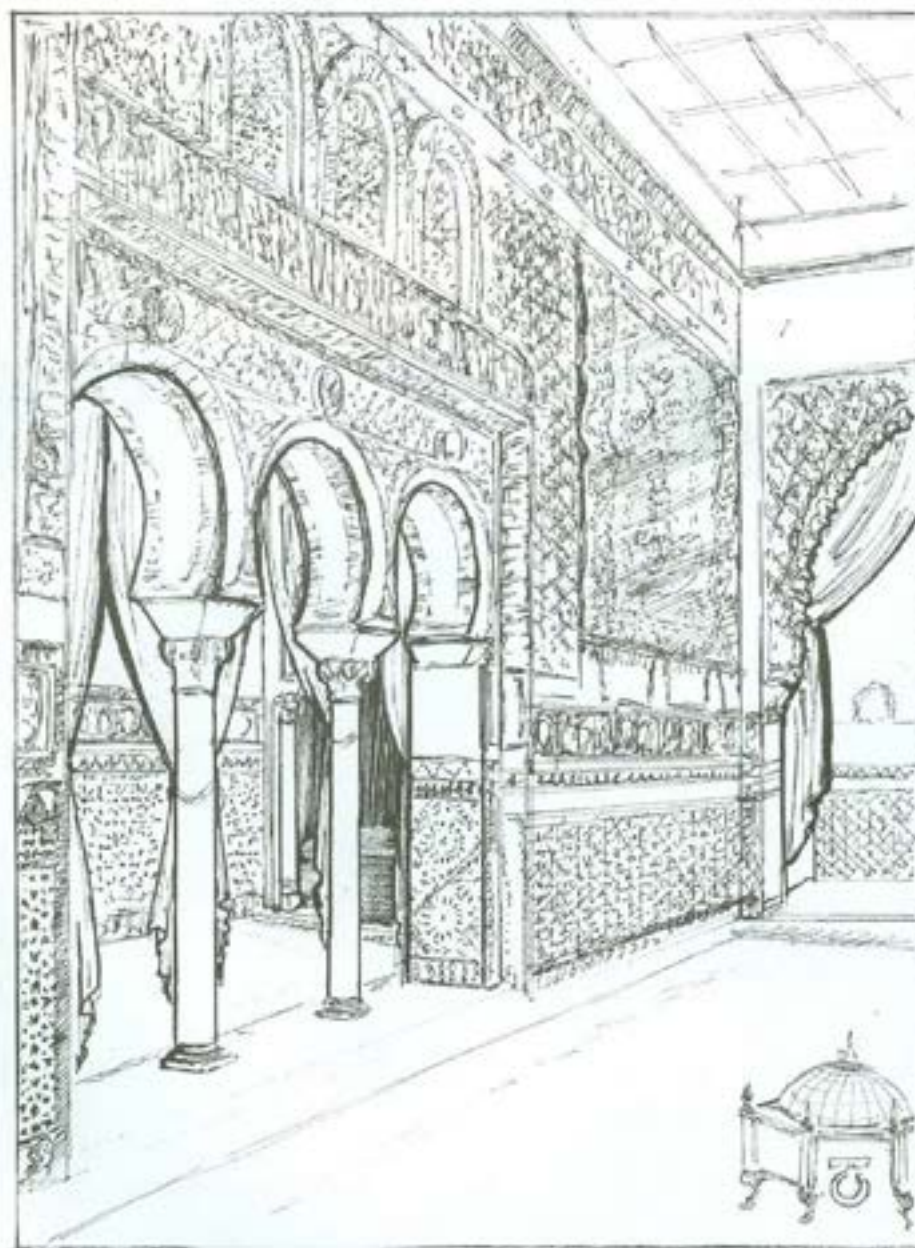

En la alcoba y la cámara regia se recubrían las paredes y suelos con tapices y alfombras, disponiendo braseros para calentar el ambiente.

8º PUNTO DE OBSERVACIÓN. PATIO DE LAS MUÑECAS.

El Patio de las Muñecas era el centro de la zona familiar del palacio. A su alrededor se dispone el dormitorio de la reina y, algo más alejado, el del rey (que ya conoces).

Aunque está muy modificado por la restauración del siglo pasado, **la planta baja** aún se mantiene intacta.

¿Qué aspectos del **arte mudéjar** se ponen de manifiesto?

- la escritura como elemento decorativo
- el material de acarreo: columnas, capiteles, ...
- el trabajo de los artesanos: yeseros, alicatadores, ...
- la colaboración entre gentes de diferentes religiones
- la presencia de un jardín
- la realización en período cristiano
- la estructura de la casa islámica

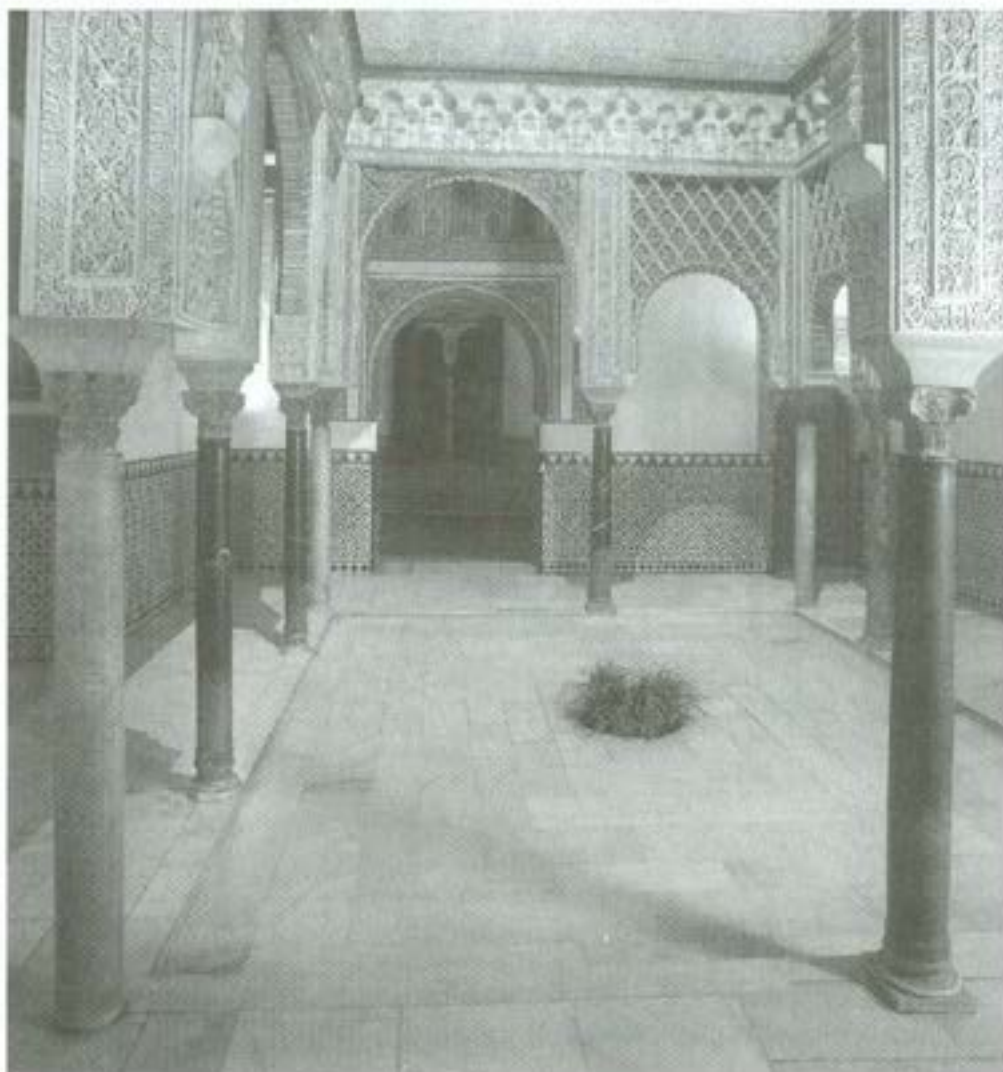

9º PUNTO DE OBSERVACIÓN: FRENTE A LA PORTADA.

Ahora dirígete a la salida y colócate de nuevo frente a la portada.

Ya has comprobado que en las paredes y puertas hay, como temas de decoración, textos escritos en caracteres árabes. También recordamos que en la portada, en un lugar preferente, había un texto en castellano antiguo. Pues bien, en su centro hay otro texto escrito en árabe que repite ocho veces el lema* de los reyes del reino musulmán de Granada: “*wa la galiba illa-llah*” (no hay más vencedor que Dios).



¿Qué religión profesaba el rey Don Pedro?

Cristianismo

Islamismo

Sin embargo, ¿con cuál de las dos religiones asocias el palacio? _____

La convivencia entre gentes de distintas creencias posibilita el trasvase de ideas entre unos y otros. Así Don Pedro, y también otras gentes, no vio nada contrario a su fe cristiana poner en la puerta de su casa un lema granadino musulmán.

Igualmente, la arquitectura de este palacio nos pone de manifiesto que la coexistencia pacífica entre gentes de varias culturas o religiones fue enriquecedora y creadora de magníficas obras.

Desgraciadamente, la historia nos enseña que, muchas veces, la intransigencia religiosa es causa de muerte y destrucción. *¿Puedes poner algún ejemplo actual o cercano en el tiempo?* _____

ACTIVIDADES POSTERIORES A LA VISITA

¿SABÍAS QUE LOS MUSULMANES...?

- ... fueron magníficos artesanos del cuero. La palabra "cordobán" ha quedado en nuestro vocabulario, y en el de muchos países, como sinónimo de cuero bien trabajado.
- ... tenían una medicina tan avanzada que hasta los reyes cristianos se ponían en manos de sus médicos (Sancho el Craso de León viajó a Córdoba para curar su obesidad).
- ... tomaban sorbetes de helados en el verano gracias al sistema de apisonar la nieve que recogían en invierno en profundos pozos (pozos de la nieve).
- ... celebraban la fiesta del 24 de Junio, que luego los cristianos continuaron celebrándola como de San Juan.
- ... introdujeron en España:
 - la carretilla
 - las recetas de cocina complicadas
 - el orden de los platos: sopa - carne - dulces
 - cubrir la mesa con mantelería
 - el sistema métrico actual
 - la horticultura, desarrollando el regadío, especialmente mediante pozos
 - el papel
 - la pólvora
 - la brújula
 - el gusano de seda, llegando a ser grandes artesanos en este tejido
 - las operaciones algebraicas

Plantas y árboles frutales introducidos por los musulmanes:

Olivo (1)	Azafrán	Naranja
Albaricoque	Azofaifa	Toronja
Alcachofa	Berenjena	Zanahoria
Algarrobo	Chirivía	Granada (?)
Arroz	Limón	Algodón (?)
Almendra (?)	Membrillo (?)	Pasas (?)
Morera	Palmera	

(1) El aceite ya era un producto conocido en la Andalucía antigua, ya que el olivo fue introducido por los comerciantes orientales en la Prehistoria, pero los musulmanes fueron los que definitivamente le dieron su uso en la cocina para freír, desechando el uso de grasas animales.

Palabras de origen árabe

aceituna
 acelga
 acequia
 adelfa
 adobe
 ajonjolí
 ajuar
 alacena
 alameda
 alambique
 alarido
 albahaca
 albaricoque
 alberca
 albóndiga
 albornoz
 alcachofa
 alcalde
 alcanfor
 alcoba
 alcohol
 alcornoque
 alcuza
 aldea
 alfajor
 alfalfa
 alfarero
 alfiler
 almirez
 alforja
 algodón
 aljofifa
 alguacil
 alhaja
 alharaca
 alhelí
 alicates
 almazara
 alminar
 almirante
 almohada
 almoneda
 alpargata
 alquería
 alquitrán
 alubia
 anafe
 Andalucía
 argolla
 arrabal
 arrecife
 arroba

arroz
 ataúd
 azafrán
 azahar
 azofaifa
 azotea
 azúcar
 azucena
 babucha
 balde
 barrio
 bellota
 café
 calafatear
 candil
 caravana
 corral
 chaleco
 chupa
 daga
 dinero
 encandilado
 espinaca
 fideo
 fulana
 gabán
 gandul
 gañán
 gárgola
 garrafa
 Guadalquivir
 guitarra
 haragán
 hutillo
 haza
 jabalí
 jara
 jaramago

jarro
 jofaina
 joroba
 laúd
 mandil
 máscara
 matraca
 mazorca
 naranja
 noria
 ojalá
 ola
 res
 retama
 sandía
 tahona
 talega
 tambor
 tarima
 taza
 zagal
 zaguán
 zanahoria
 zurrón

¿Conoces alguna más?

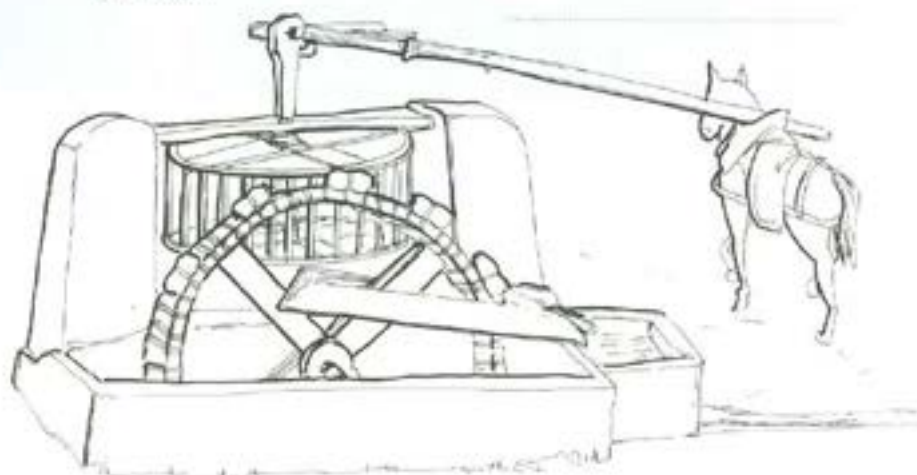

“El ajedrez fue un pasatiempo de la gente culta... Como tantos otros aspectos de la cultura árabe, acabaron por copiarlo los reyes cristianos y se hicieron muy aficionados a él. En el siglo XI, el visir* y poeta Abenamar, al servicio del sultán de Sevilla, retó al ajedrez al rey Alfonso VI de Castilla, apasionado ajedrecista, cuando éste fue a conquistarles. Antes de jugar, el rey se comprometió a conceder cualquier petición, si perdía, a su oponente, pues estaba seguro de ganar. Pero el visir era mejor jugador y ganó la partida, pidiendo entonces al rey que retirara sus tropas...”

(J. Greus. “Así vivían en Al Andalus”. Edit. Anaya, 1991.)

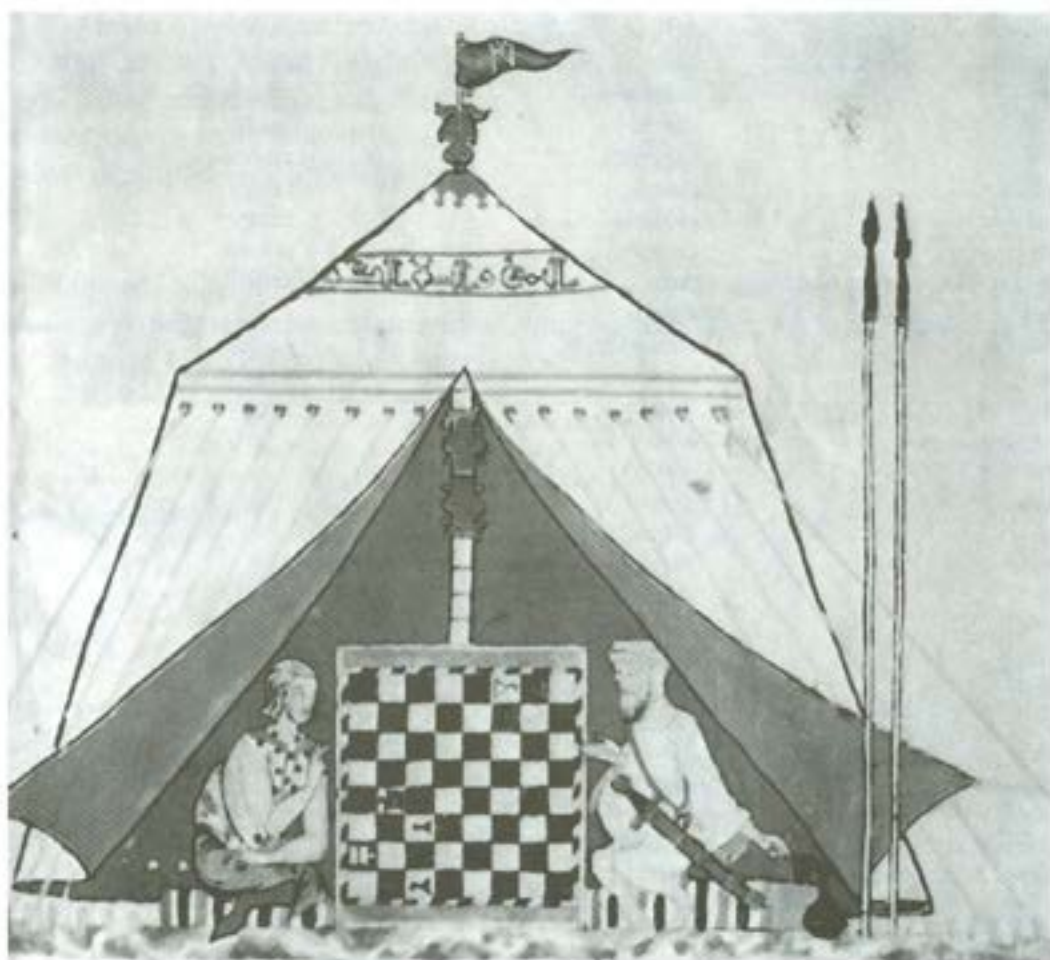

¿Qué te sugiere el hecho de que dos señores de religiones diferentes estén jugando al ajedrez?

“... **T**ras la caída de Granada, se procuró eliminar en España todo resto de la cultura musulmana. A los moriscos se les prohibieron ciertas vestimentas. Cuando el rey Felipe III ordenó la expulsión definitiva de moriscos y judíos, abandonaron la península incontables sabios, médicos, astrónomos, matemáticos y científicos. La nueva España unificada perdió así una importante fuente de ciencia y de economía.

La civilización hispanomusulmana, que durante ocho siglos enriqueció la convivencia pacífica(*) de tres razas, fue olvidada. Pero su huella permaneció, mucho tiempo, en los libros traducidos al latín, en la imprenta, la brújula, los cañones, los números, el idioma, los monumentos...”

J. Greus “Así vivían en Al-Andalus”. Anaya 1991.

El Gobierno marroquí da por muertos a más de veinte ocupantes de una patera que zozobró en el Estrecho

El Gobierno marroquí ha dado por muertos a más de veinte ocupantes de una patera que zozobró en aguas del Estrecho. La embarcación, que había abandonado Larache el pasado sábado por la noche con veintisiete personas a bordo, naufragó al realizar una maniobra brusca cuando los inmigrantes divisaron una luz que confundieron con la de una patrullera de la Marina Real alauí, según relató el propietario de la patera, el único que logró salvar la vida.

Entretanto, la Guardia Civil del Mar rescató en la noche de ayer en aguas de Tarifa a ocho de los diez inmigrantes ilegales que viajaban en otra patera. Junto a estas líneas, miembros del Cuerpo de la Guardia Civil del Mar requisan una patera frente a las costas de Marruecos.

SÁBADO 12-10-96



Haz una pequeña reflexión sobre el racismo y la xenofobia**

A lo largo de la historia han sido pocas las veces en las que los españoles han tenido conciencia de conservación de un monumento.

Durante el siglo XVIII los ilustrados*, y más tarde los viajeros ingleses, llamaron la atención sobre el Patrimonio histórico andaluz y su situación al borde de la ruina. A raíz de sus denuncias se inició un movimiento de restauración, casi siempre en edificaciones musulmanas (Alhambra de Granada y Alcázar de Sevilla), que en algunos casos dañó más que benefició al monumento. Un caso de éstos pudo ser el que sufrió el Patio de las Muñecas del Palacio de Don Pedro.

Hoy, el interés por la conservación de nuestro Patrimonio histórico es general, no obstante se sigue ocasionando daños irreparables a algunos monumentos, bien por desidia, bien por intereses económicos, bien por desconocimiento,...

Debate Público:

Imagina que eres miembro de una asociación para la defensa del Patrimonio, y que uno de tus compañeros es un empresario que quiere derribar unas viejas y casi derruidas murallas musulmanas que hay en tu pueblo para hacer nuevas casas y obtener buenos beneficios.

Inicia un debate con él exponiendo razones por las cuales hay que mantener esos restos de murallas en pie. Mientras, el que juega el papel de empresario expondrá las razones (verdaderas o falsas) por las cuales habría que derribarlas. Pueden ayudaros otros compañeros haciendo frente común.



Dstrucción de la muralla musulmana de Málaga

JUEGO DE LOS OCHO ERRORES

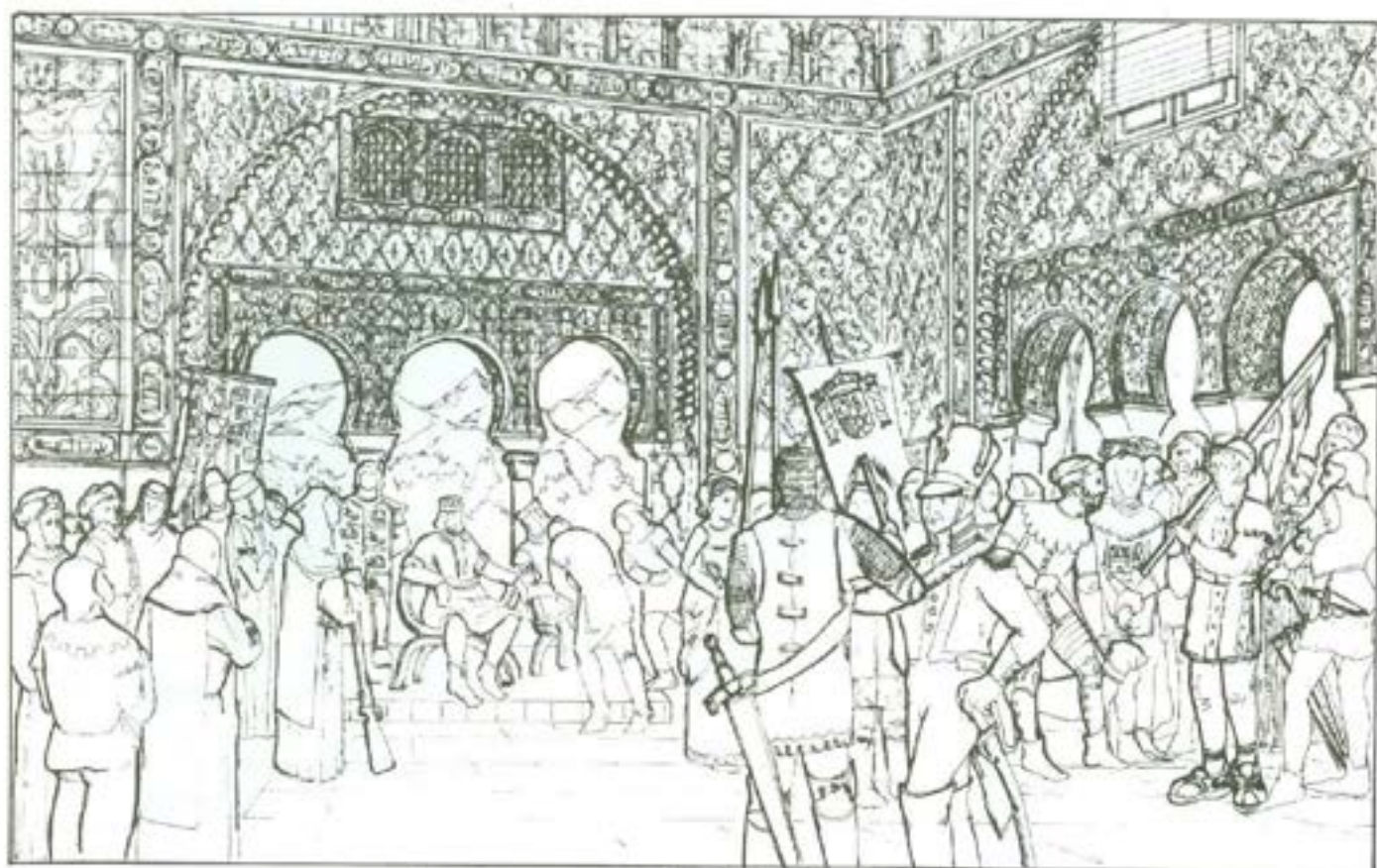

En este dibujo hay ocho errores. Encuéntralos.

SOPA DE LETRAS

D E M M A H O M Z L
 S E C A C D R A A M
 H U B L M B A I L Y
 P A T I U Q Z E M J
 K I Y C D Z A L O Ñ
 L R T A E A C M H C
 R E V T J U L Ñ A W
 T S D A A T A O D U
 V E I D R S R P E V
 Z Y A O R D E P Q X

En ella hay ocho palabras relacionadas con el Alcázar. Encuéntralas.

Soluciones:
 8 errores: jubo con anillos (palaje escudero); perlas en vestras; modo constructivo en mandante; militar del s. XIX; abandonado con zapatos de deporte; jube con jergones; moaje con bail.
 Soja de lavras; alcazar; moajjar; alcazar; alcazar; yaveria; Misbahmed; moajjar; Peltro.

GLOSARIO

Abderramán III: (912-961) Este emir fue quien tras fortalecer el poder real se autotituló califa (929), iniciando lo que se ha conocido como Califato independiente de Córdoba.



ALBANEGA

Al-Andalus: Espacio cultural y político de influencia musulmana en la península ibérica.

Alarife: Maestro de obras. También se daba este nombre a los albañiles.

Albanega: Triángulo comprendido entre el alfiz y el arco.



ALERO

Alero: Extremo inferior del tejado. Sobresale del muro para evitar que resbalen por él las aguas.

Alfiz: Elemento decorativo arquitectónico consistente en una moldura de trazado rectangular que enmarca a un arco.



ALFIZ

Alfonso X el Sabio: (1252-1284) Hijo de Fernando III, vivió largas temporadas en el Alcázar de Sevilla. Su labor de patrocinio en varias obras literarias le valió el sobrenombre de "el Sabio". Una de las obras más famosas fue Las Cantigas.

Alicatado: Aquí, el zócalo hecho con trozos de cerámica vidriada. Se hacía mediante fragmentos cortados y pulidos para encajar unos con otros, a modo de rompecabezas, formando dibujos geométricos.

Almohades: Secta religiosa que formó un imperio en el Norte de África. En 1245 pasaron el Estrecho conquistando Al Andalus.

Almorávides: Imperio del Norte de África nacido de una secta religiosa musulmana que tras una solicitud de ayuda de Almotamid se asentó en Al Andalus. Solían vestir de negro y taparse la cara con un velo.

Antiguo calendario: Durante gran parte de la Edad Media, España utilizó un calendario que difería en 38 años con el europeo o gregoriano. Este calendario se utilizó hasta tiempos de Juan II (siglo XV), coincidiendo con la vuelta a Roma de los papas de Avignon.

Apedero: Estancia cubierta del palacio para subir o bajar de los carruajes.

Arrabal: Barrio, barriada.

Arte mudéjar: Arte realizado por musulmanes en territorio cristiano.

Baños: Edificación que permitía al musulmán lavarse antes de la oración. Los había desde los más sencillos con una simple fuente, hasta los más complejos con habitaciones frías, templadas y calientes.



CAPITEI.

Capitel: Parte superior de la columna compuesta por molduras y elementos decorativos.

Carlos I: (1517-1558) Rey de España que casó con D^a Isabel de Portugal en el Alcázar de Sevilla en 1526. Ordenó obras en el Alcázar.

Casa: La casa musulmana se organiza alrededor de un patio y tiene como nota dominante la intimidad doméstica y la reclusión y segregación de las mujeres. Normalmente la fachada es un muro liso con alguna ventana en pisos superiores, siempre con celosías. Desde la puerta se da a un vestíbulo o a un pasillo en ángulo recto, de forma que sea imposible ver el interior desde fuera. Normalmente, la gente se sienta y come en el suelo, sobre alfombras, mantas, esteras y cojines, que se pueden enrollar y guardar cuando no se necesitan.



CELOSÍA

Casa del Gobernador: Edificación que servía de residencia al gobernador de la provincia. Generalmente se trataba de un alcázar o fortaleza.

Celosía: Enrejado de listoncillos de madera con que se cubrían los vanos de las ventanas para ver desde el interior sin ser vistos.

Cerca: Muralla de la ciudad.

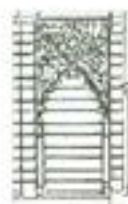

CEGADOR

Ciegas/os: Dícese de los vanos tapiados, bien como elemento decorativo, bien para compartimentar espacios.

Convivencia pacífica: La convivencia entre cristianos, musulmanes y judíos, aunque no siempre fue pacífica, puede decirse que fue posible.



DINTEL.

Dintel: Parte superior horizontal de una puerta. Cuando está hecho de varias piezas se llama arco plano, aunque muchos autores utilizan la expresión "dintel adovelado".

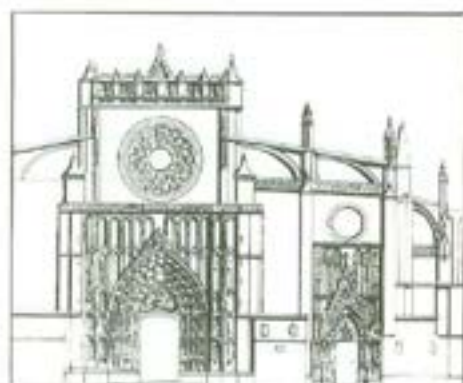

ESTILO GÓTICO

Emir de Córdoba: Representante del califa en Al-Andalus. Gobernador de la provincia.

Estilo gótico: Frente al estilo islámico, el gótico se identifica por utilizar piedra como elemento constructivo, y el uso de elementos característicos: arbotantes, arcos ojivales, pináculos,...

Et: Y

Hispalis: Nombre romano de Sevilla.

Ilustrados: Se conoce con este nombre a aquellos personajes de la cultura del siglo XVIII que apoyaban la idea de que el hombre podría comprender el mundo mediante la razón, sin necesidad de recurrir a lo sobrenatural. Entre otros objetivos, se plantearon la conservación del Patrimonio como testimonio de la historia.

Incendios: A lo largo de la historia en el Alcázar se declararon varios fuegos que, afortunadamente, afectaron sólo parcialmente al edificio. El más importante fue el que se declaró en 1691, que destruyó el teatro de madera que se había montado en el patio de la Montería.

Juan II: (1405-1454) Rey de Castilla. Durante su reinado hubo un florecimiento de las artes y las letras que encontraron protección en la corte.



LEMA DE LOS MONARCAS GRANADINOS

Lema de los monarcas granadinos: Tras declararse vasallo del rey de Castilla, Ibn Ahmar, rey musulmán de Granada, ayudó a Fernando III el Santo a conquistar Sevilla. Una vez terminada la guerra pudo volver a Granada para dedicarse a las obras de la paz. Dicen que en aquella ocasión, a su vuelta de la guerra sevillana, el pueblo de Granada le recibió con aclamaciones de "¡Vencedor, Vencedor!" a lo cual contestó "wa la galiba illa-llah" (no hay más vencedor que Dios). Esta frase se convirtió en el lema de los reyes de Granada: en la decoración de la Alhambra se encuentra repetida miles de veces.

Madina o Medina: Núcleo original de la ciudad musulmana. Normalmente presentaba calles estrechas y sinuosas.

María de Padilla: Amante del rey D. Pedro, declarada esposa tras su muerte.

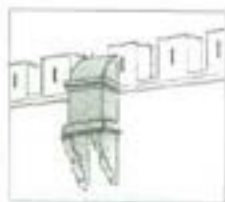

MATACÁN

Matacán: Construcción defensiva con parapeto y suelo desmontable que se hace en voladizo sobre un muro de fortificación, de una torre o de una puerta fortificada.

Mezquita: Lugar de oración islámico. Consiste en un espacio amplio cubierto con un muro, llamado quibla*, especialmente marcado por una bornacina o habitación llamada mihrab, para indicar hacia donde deben los fieles dirigir su oración.

Mihrab: En la mezquita, nicho o habitación en uno de los muros (quibla*) para indicar al orante hacia donde debe dirigir la oración.

Mohammed V: (1354-1391) Rey de Granada. Fue destronado y repuesto gracias a la ayuda de Pedro I. Mandó alarifes y artesanos para la construcción del nuevo palacio de D. Pedro en el Alcázar de Sevilla.

Musulmán: Creyente. El que sigue la doctrina recogida en el Corán.

Palacios: Aquí, construcciones cerradas organizadas alrededor de un patio. Dentro del Alcázar había varios.

Paños de decoración en yeso: Espacios de pared decorado con trabajos en yeso, generalmente pintados.

Pedro I de Castilla: (1350-1369) Rey de Castilla, último de la Casa de Borgoña. Fue llamado "el Cruel" por unos y "el Justiciero" por otros, y durante su reinado se sucedieron continuas guerras y asesinatos. Fue muerto por Duguesclín en el asedio de la ciudad de Toro. Mandó construir el palacio mudéjar del Alcázar de Sevilla.

Pilar: Elemento de soporte.

Planitud: Aquí se refiere al hecho de que la decoración de la portada no sobresale del muro, a excepción del alero.

Provincia: Aquí debe entenderse como el área administrativa regentada por el gobernador (walí o walí) que no se correspondía con nuestra provincia actual.

Puerta del León: La tradición ha ido dando nombres pintorescos a los lugares y estancias del Alcázar. Por ejemplo, la Puerta del León se llama así porque de antiguo así se la conocía, pero no sabemos exactamente por qué, ya que el azulejo que la sobremonta es posterior al nombre. Igual ocurre con muchos otros sitios que irás visitando: Patio de la Montería, de las Doncellas, de las Muñecas, Dormitorio del Rey Moro,...



PAÑOS DE DECORACIÓN EN YESO



PILAR



PLANITUD

Qibla: En la mezquita, muro hacia donde deben los fieles dirigir la oración, generalmente orientado hacia la Meca. En su centro se abre el "mihrab" o nicho. En España, todas las "qiblas" están orientadas hacia el Sur.

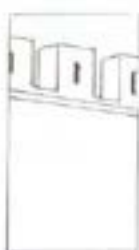

SAETERA

Racismo: Exaltación de la superioridad de la raza propia.

Ramadán: Mes de ayuno de los musulmanes. En este período se abstienen de realizar comida alguna durante el día.

Rebeliones: La composición de la sociedad islámica favorecía, y aún hoy, la existencia de grupos familiares, tribales, sectarios..., que querían conseguir el poder a cualquier precio. Por ello cualquier pretexto era bueno para iniciar una revuelta contra el gobernador o contra el mismo emir o califa: subida de impuestos, falta de alimentos, peligro extranjero...



SAETERA

Reino musulmán de Granada: Tras la disgregación del Califato de Córdoba en taifas a principios del siglo XI, el reino de Granada duró hasta 1492.

Saetera: Ventana alta y muy estrecha, abierta hacia dentro, de un muro de fortificación para disparar flechas (saetas).



SILLARES

Sala de recibir: Habitación destinada a recibir las visitas. Sólo era usada por los hombres. También se usaba para acomodar a los invitados. Era la sala más decorada de la casa.

Sillares: Cada uno de los bloques de piedra labrada que forman el muro.



SILLAREJO

Sillarejo: Sillar pequeño sin labrar o toscamente labrado que no abarca generalmente el grosor del muro.

Taifa: Cada uno de los reinos en los que se dividió el Califato de Córdoba tras la guerra civil de principios del siglo XI.

Tapial: Obra realizada mediante un amasijo de tierra apisonada con arena y cal, dentro de un molde formado por dos tableros.



TAPIAL

Texto escrito: Los musulmanes acostumbraban a usar como decoración textos del Corán o frases a modo de lemas reales. Para ello utilizaban dos tipos de letras: la cúfica y la nasjí. En el Alcázar forman parte de las yeserías que decoran las distintas estancias y de la portada, aunque la mayoría de ellas son cúficas.

Torre del Oro: Torre albarrana, es decir, exterior al recinto amurallado, que defendía el puerto. Se construyó en 1221.

Visir: Primer ministro musulmán

Yeserías: Conjunto de decoración realizada en yeso. Generalmente se disponen en paños.

Xenofobia: Odio a los extranjeros.

Zoco: También denominado bazar. En su interior, especialmente protegido, se hallan las alcaicerías, conjunto de tiendas donde se vende la seda y productos de lujo.

712: Hay dos versiones sobre la conquista de Sevilla por los musulmanes. Una por la que sería Tariq el conquistador, tras hacer lo propio con Carmona. Según esta versión, los habitantes de Sevilla acordaron con los musulmanes en Agosto del 712, pagar un impuesto y destruir la parte occidental del Alcázar (el antiguo alcázar visigodo).

La otra versión atribuye la conquista de Sevilla a Muza (primer wafí o gobernador de Al-Andalus), tras haber tomado Saduna (¿Medina Sidonia?), Alcalá de Guadaíra y Carmona. Esto habría ocurrido en Julio o Agosto del 712, y habría costado varios meses de asedio. Poco después la población que había quedado tras el asedio se levantó contra los nuevos amos y hubo de venir el hijo de Muza para una nueva ocupación. Parece que esta última versión es la más verosímil.

913: El 7 de Diciembre del 913 el general cordobés Badr (hayib - chambelán- del emir de Córdoba) entró en Sevilla, acabando con la sublevación generalizada de Sevilla contra Córdoba encabezada por las familias Banu Jaldón y Hayyay que se inició a la muerte del emir Mohamed I.

1248: La Sevilla musulmana se rindió a los ejércitos de Fernando III el 23 de Noviembre de 1248, día de San Clemente, tras más de un año de asedio.



JUNTA DE ANDALUCIA

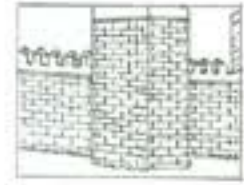

1



2

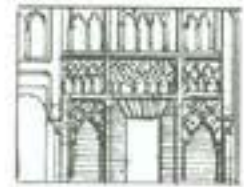

3

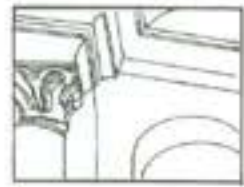

4

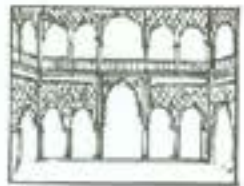

5

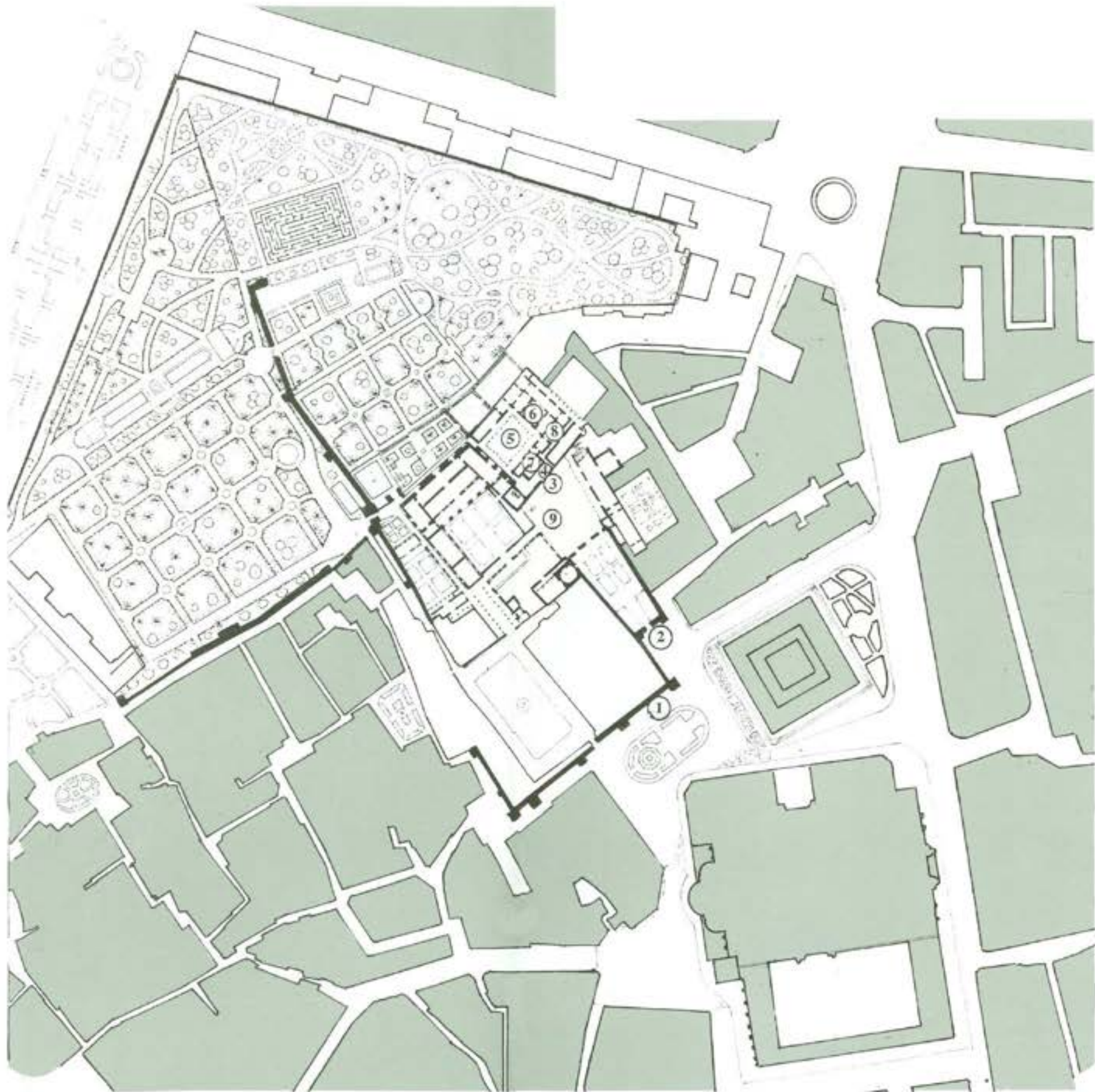

6

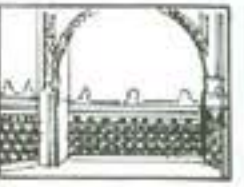

7

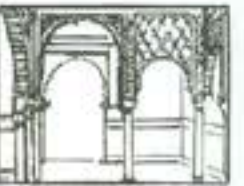

8



9

Propuesta de visita al Alcázar. Para facilitar el recorrido hemos dispuesto un itinerario que estará marcado con números sucesivos en el plano. Síguelo y trata de realizar los ejercicios de observación que indicamos.